



improve your life



Klimaanlagen 2018



improve your life

iSERIES





argoclima

from 1929 always riding high



Warum eine gewöhnliche Splitanlage im Sommer, wenn Sie damit auch warmes Wasser erzeugen können?



iSERIES 

Kälte die Wärme erzeugt.

iSeries ist ein multifunktionales Klimasystem, mit der aus der Abwärme des Gerätes im Kühlbetrieb warmes Wasser zum Nulltarif erzeugt werden kann.



Direktverdampfung & Wasser: Der perfekte Mix.

Direktverdampfung und Wasser. Split und Fussbodenheizung.
Mit iSeries fällt die Entscheidung leicht. Beides ist in Kombination möglich.

iSeries ist ein Multisplitsystem, welches die Möglichkeit bietet mit Splitklimageräten zu Heizen und zu Kühlen. Gleichzeitig kann die iSeries als Wärmepumpe für die Bodenheizung oder die Radiatoren zum Heizen eingesetzt werden.

Zwei Techniken - ein System.

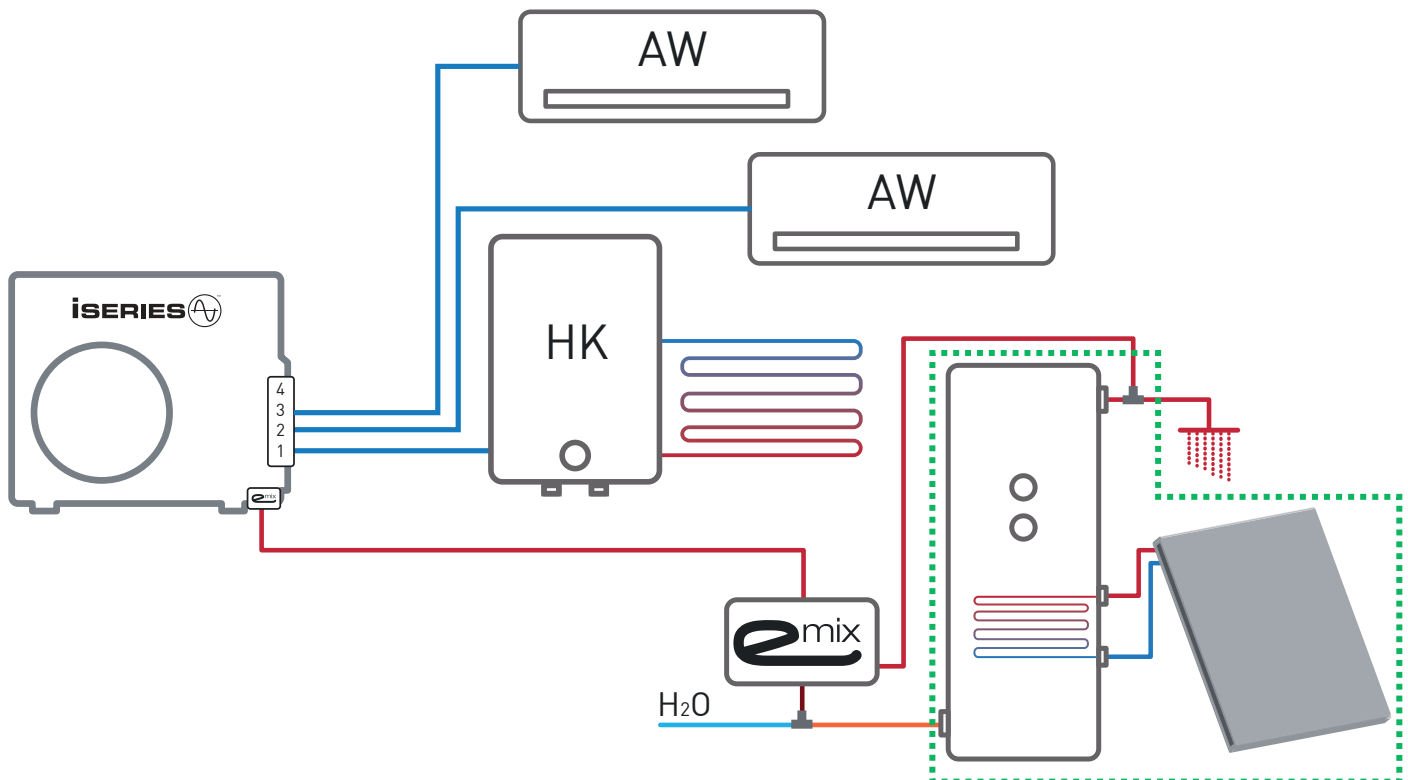

WI-FI INTERNET SMS



HYDRONIC CONTROL INCLUDED

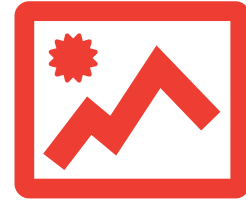

FROM TROPICS TO THE NORTH

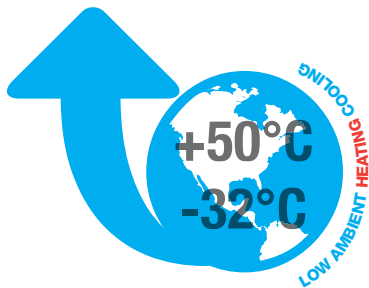

DC INVERTER MONOPHASE TRIPHASES

50/60 Hz



SVPWM180°

ONE OUTDOOR FOR MANY USES

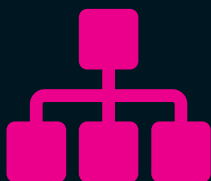

MODULAR AS YOU WANT

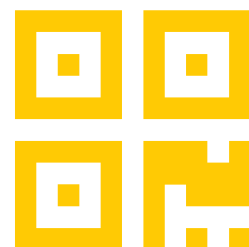

Innengeräte Direktverdampf

| | NAME | TYPE | MAIN FEATURES | SIZE |
|---|------|-----------------------------|---|------------|
|  | A12 | WALL |         | A |
|  | A7/9 | WALL |         | A B |
|  | AF | FLOOR |         | A B |
|  | FC | FLOOR CEILING |         | A B |
|  | AS | CASSETTE |         | A B C D |
|  | SD | SLIM DUCTED |         | A B |
|  | AD | DUCTED |         | B C |
|  | SDHV | SMALL DUCT HIGH VELOCITY |         | B C D |

EMIX

eMix ist das innovative Innengerät des Systems iSERIES, das zu jeder Jahreszeit warmes Wasser aus thermodynamischer Quelle produzieren kann, unabhängig von der Betriebsart des Systems.



EMIX



EMIX TANK 220



EMIX TANK 300



| | | Emix | | Emix Tank EV2 | | Emix Tank EV2 | |
|---------------------------------|---------|---|-------|-------------------------|-------|---------------|-------|
| Stromversorgung | V/Ph/Hz | 230/1/50 | | 230/1/50-60 - 400/N3/50 | | | |
| Min. Stromaufnahme | W/A | 15 / 0,20 | | 44 / 0,24 | | | |
| Max. Stromaufnahme | W/A | 70 / 0,53 | | 53 / 0,29 | | | |
| Hydraulische Anschlüsse | inch | 3/4" G - 3/4" G (1/2" G - 1/2" G per AEI1G140EMX) | | | | | |
| Gas Anschlüsse | inch | 3/8" - 3/8" | | | | | |
| Gewicht netto | kg | 16,5 | | 95 | | 114 | |
| Abmessung | mm | 268x527x285 | | 1460x598x618 | | 1875x598x618 | |
| Zusatzheizung | kW | nur Regelung | | 3 (1+1+1) | | 3 (1+1+1) | |
| Tank | lt | bauseits 300/200/100 | | eingeb.200 | | eingeb. 300 | |
| Tank material | - | - | | Edelstahl | | Edelstahl | |
| Tank ERP class | - | minimum: C | | C | | C | |
| 812 814 = ACS / 811 813 = Combi | - | ACS | Combi | ACS | Combi | ACS | Combi |
| ERP | - | A | A | A | A | A | A |
| Load profile (tapping) | - | XL | XL | XL | XL | XL | XL |
| ERP efficiency | η% | 90,10 | 85,00 | 98,63 | 92,97 | 98,00 | 92,00 |
| COP dhw | - | 2,23 | 2,10 | 2,45 | 2,35 | 2,44 | 2,30 |
| Heizzeit von 10-50° C | h:m | 5:06 | 3:40 | 3:57 | 2:50 | 5:23 | 3:58 |
| Max. Wassermenge 40°C | lt | 390 | 390 | 280 | 280 | 390 | 390 |
| Max. Betriebsdruck | Bar | 10 | | 10 | | 10 | |
| Einsatzgrenzen | °C | Siehe Außengerät | | | | | |

Warum eMIX ?

In jedem Gebäudetyp ist immer eine Warmwasserversorgung erforderlich, von kleinen Wohnungen bis hin zu großen Hotels oder Büros. Unter allen verfügbaren Technologien ist die Wärmepumpe die beste Wahl für die Warmwasserbereitung, da es sich um erneuerbare Energien handelt. Aus diesem Grund ist eMix darauf ausgelegt, das iSeries-System zu erweitern, so dass es nicht nur in der Lage ist nur zu Heizen oder Kühlen, sondern auch die Möglichkeit der Warmwasserbereitung bietet.

Das eMix-Konzept ist völlig neu und bringt eine große Innovation: Endlich ist es möglich, bei der Kühlung Warmwasser zu produzieren. Standard-Wärmepumpen sind so konzipiert, dass sie Kühl- oder Warmwasser liefern, aber nicht gleichzeitig. EMIX verhindert diese Grenze mit seiner revolutionären Technologie und macht iSeries zum einzigen Wärmepumpen-System, das in der Lage ist, gleichzeitig Kühl- und Warmwasserservice zur Verfügung zu stellen.

Heißes Wasser mit R410A

EMix-Gerät ist in der Lage, heißes Brauchwasser bis zu 80 ° C zu produzieren (mehr als normalerweise erforderlich, typische Lagerwassertemperatur wird um 60 ° C eingestellt) nur mit Energie aus der Wärmepumpe. Die Energie wird dem R410A Gas entnommen; Es gibt keine Notwendigkeit von sekundären thermodynamischen Zyklen. Hohe Wassertemperaturen werden erreicht, da eMix die überbrückende Kraft des Kältemittelkreislaufs verwendet. Diese Energie "Boost" maximale Wassertemperatur ohne andere mechanische oder elektrische Komponenten. Darüber hinaus wird im Kühlbetrieb eine Warmwasserbereitung gewährt, die kostenlos ist. In der Tat entsteht ein effektiver Prozess, der normalerweise nicht vorkommt. Anstatt aus den Innenräumen zu gewinnen, wird es teilweise durch die eMix-Einheit auf Wasser übertragen, ohne dadurch Stromzufuhr zu erhöhen. Aus einer anderen Perspektive betrachtet, ist iSeries eine Multisplitsystem (eine Inneneinheit reicht) mit Energierückgewinnung.

eMix & eMix Tank

EMix und eMix Tank sind zwei verschiedene Lösungen für das gleiche Ziel: Warmwasserbereitung. Der Unterschied steht in ihrem Konstruktionskonzept: Während eMix eine tanklose Lösung ist, ist eMix Tank mit einem Pufferspeicher in einem Gehäuse ausgestattet. Der Betrieb dieser beiden Modelle ist gleich, die Energie der Wärmepumpe wird auf Warmwasser übertragen.

EMix Tank ist als "Turn Key" Lösung sehr einfach zu installieren. Da die einzige mechanische Komponente im Inneren des Gerätes eine kleine Pumpe ist, hat der eMix-Tank einen Geräuschpegel nahe Null, so dass er auch in kleinem Raum, vielleicht in der Küche oder direkt im Bad platziert werden kann.

EMix Tank ist in zwei Größen erhältlich, je nach Tankvolumen der Lagerung: 200 Liter und 300 Liter. Erste Größe ist ideal für Familien von 3-4 Personen; Zweite ist eine gute Lösung für große Wohnungen.

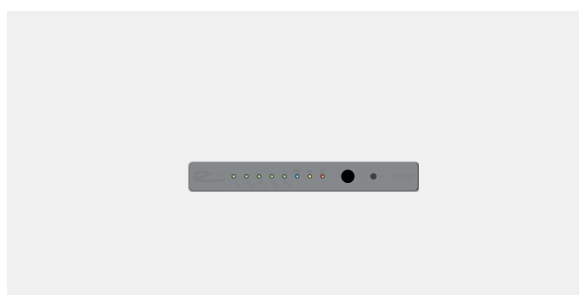

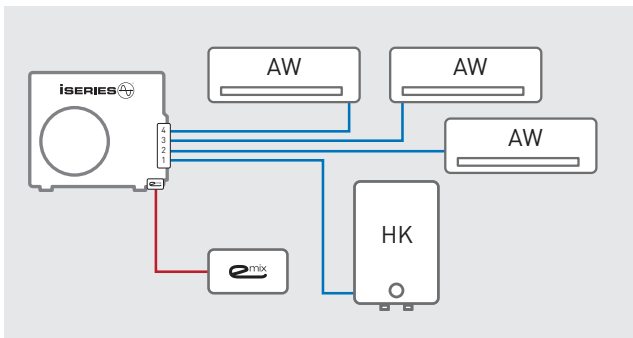

eMix im iSERIES System

Die eMix-Einheit ist Teil des iSeries-Systems, wie alle anderen Innengeräte auch. Der einzige Unterschied besteht im Zweck: Alle Standard-Innengeräte sind für die Raumkühlung gedacht, eMix soll Brauchwarmwasser erzeugen. Wie ist es möglich, Standard-Innengeräte und eMix gleichzeitig mit einem einzigen Außengerät zu installieren? Dies ist möglich, da die Außengeräte der iSeries-Reihe mit einem speziellen Port ausgestattet sind, der nur das eMix-Gerät verbindet, während die anderen Innengeräte Standard-Gasanschlüssen verwenden.

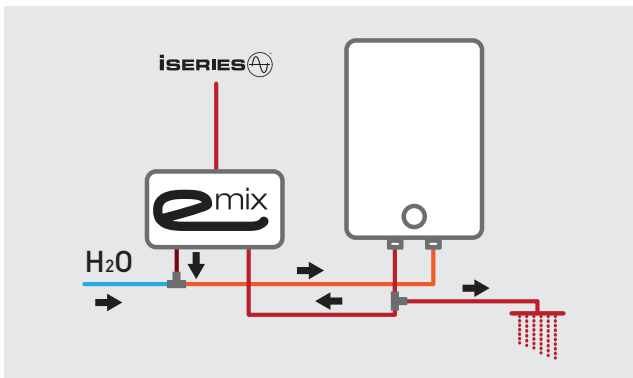

Wie arbeitet das System ?

Die eMix-Einheit ist keine Sofortlösung wie z. B. Gas-Kessel. Es wurde entworfen, um Wasser in jeder Typologie des Lagertanks zu heizen: von den Standard-Elektrokesseln bis zu den Solartanks.

Warum ist das möglich? Denn eMix hat keine Temperatursensoren im Puffertank installiert. Dank dieser Lösung arbeitet eMix "parallel" mit dem Hydraulikkreislauf und verbindet sich direkt mit dem Pufferbehälter. Aus diesem Grund ist die Installation sehr einfach und schnell und passt zu jeder Situation.

Bei Verwendung eines Wasserspeichers muss das Wasservolumen entsprechend den Anwendungsanforderungen unter Berücksichtigung von eMix-Leistungen definiert werden.

Auch die Einstellung der Wassertemperatur ist sehr einfach. Es wird nur ein Knopf gedrückt, um das gewünschte Temperaturniveau einzustellen, das durch 5 grüne LEDs angezeigt wird. Das Kontrollsystem kümmert sich um den Rest. Endbenutzer müssen sich keine Sorgen zu machen: Auch der Legionellenschutzzyklus wird automatisch verwaltet. Der Warmwasserservice wird immer gewährt, die elektronische Regelung wird alle Systemkomponenten ausgleichen, um die Energie zu verteilen und sowohl Heizen / Kühlen als auch Warmwasseranforderungen zu unterstützen.

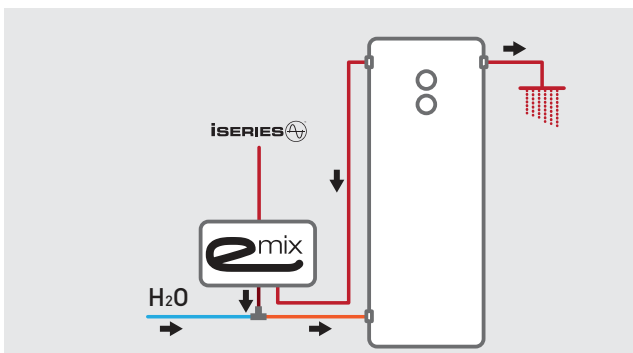

Emix Komponenten

Wärmetauscher

Der Wärmetauscher ist einer der Hauptkomponenten der eMix-Einheit. Es ist ein Doppelwand-Plattenwärmetauscher-Modell aus Edelstahl AISI316L. Doppelwand bedeutet, dass (wie in der Abbildung gezeigt) zwischen dem Kältemittelgas R410A und Warmwasser einen Kanal gibt, der jegliche Verbindung der beiden Fluide verhindert, die durch den Wärmetauscher führen. Mit anderen Worten, es gibt keinen Kontakt zwischen Gas und Wasser, auch im Falle von Schäden. Diese Lösung entspricht vollumfänglich der 98783 / EG-Verordnung.

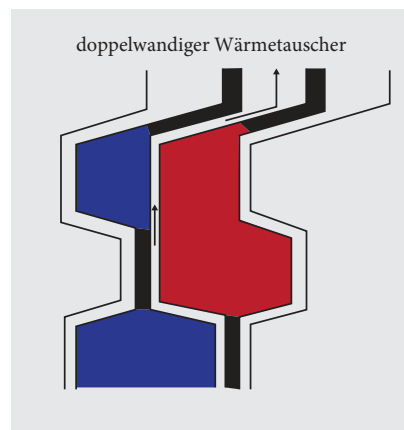

Inverter Pumpe

Eine weitere sehr wichtige Komponente innerhalb der eMix-Einheit ist eine hochwertige Wechselrichter-Pumpe. Diese Pumpe wird durch die eingebettete Wechselrichtersteuerung unter iSeries-Steuerung elektronisch geregelt. Die Pumpensteuerung ist während des eMix-Betriebes sehr wichtig. Änderung der Drehzahl bedeutet auch Änderung der Wärmeübertragung. Dies bedeutet, dass das Steuersystem arbeitet, um den korrekten Geschwindigkeitswert der Pumpe auf der Grundlage von mehreren Bedingungen aufrechtzuerhalten.



Wasserkreislauf

Wie bereits beschrieben, muss eMix direkt an den Brauchwasserkreislauf angeschlossen werden. Es wurde entwickelt, um mit Leitungswasser bis zu 10 bar zu arbeiten, und es ist kompatibel mit Leitungswasser-Netzwerke aller europäischen Länder. Normalerweise werden bei der Installation von Standardprodukten für Warmwasser mehrere Zubehörteile geliefert: Filter oder Weichspüler, Mischventile, Entlüftungsventile, etc ... Insbesondere ist die Installation von Filtern oder Weichspülern sehr wichtig, da diese Komponenten Kalkablagerungen vermeiden und den Wärmetauscher während der Betriebszeit schützen.



improve your life

HK

HKBE HKCE HKDE HKEE

| | | HKBE | HKCE | HKDE | HKEE |
|-------------------------|---------|----------------------|---------------|---------------|---------------|
| 3 stufige Zusatzheizung | kW | 2/4/6 | 2/4/6 | 2/4/6 | 2/4/6 |
| Stromaufnahme | A | 27 | 27 | 27 | 27 |
| Absicherung | A | 32 | 32 | 32 | 32 |
| Stromversorgung | V/Ph/Hz | 230/1/50 - 400/N3/50 | | | |
| Schalldruck | dB(A) | 38 | 38 | 38 | 38 |
| Hydraulische Anschlüsse | inch | 1" M | 1" M | 1" M | 1" M |
| Gas Anschlüsse | inch | 1/4" - 1/2" | 1/4" - 1/2" | 1/4" - 1/2" | 1/4" - 1/2" |
| Gewicht netto | kg | 41 | 41 | 41 | 41 |
| Abemssung | mm | 826x527x284 | 826x527x284 | 826x527x284 | 826x527x284 |
| Einsatzgrenzen | | -20°C / +43°C | -20°C / +43°C | -20°C / +43°C | -20°C / +43°C |
| Min. Wasser Volumen | lt. | 50 | 50 | 65 | 65 |

- 1 - Plate type heat exchanger.
- 2 - Electric heater:

- 4 kW : 1st stage = 2 kW; 2nd stage = 2 kW.
- 6 kW : 1st stage = 4 kW; 2nd stage = 2 kW.

- 3 - Automatic air vent valve.
- 4 - Water pressostat.
- 5 - Automatic reset safety thermostat.
- 6 - Manual reset safety thermostat.
- 7 - Circulator pump.
- 8 - Surge tank.
- 9 - Manual air vent valve.
- 10 - Hydraulic system pressure gauge.
- 11 - Safety valve.
- 12 - Flow detector.
- 13 - Water inlet connection.
- 14 - Water outlet connection.
- 15 - Filling / drainage of the water system.
- 16 - Safety valve drain connection.
- 17 - Flare gas connector.
- 18 - Flare liquid connector.
- 19 - Electrical cable passage.
- 20 - Water system pressure tap for flow control.
- 21 - Cover.
- 22 - Communication module access window.
- 23 - Electrical box

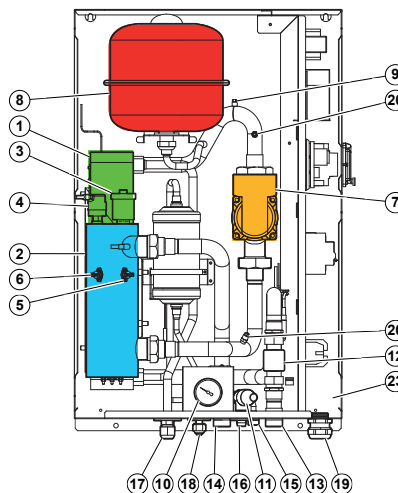
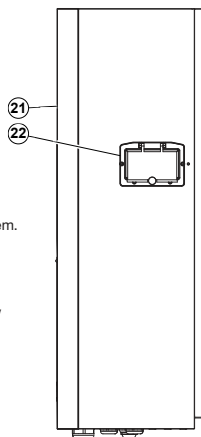

Materials:

- Copper piping.
- Stainless steel water heat exchanger.
- Painted sheet metal cabinet.



Digitale Regelung serienmäßig

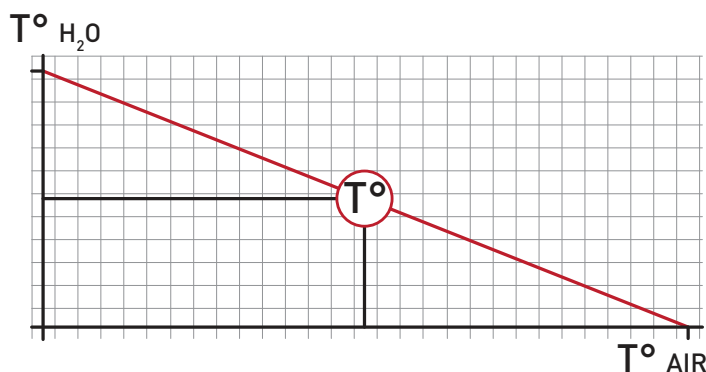

- Fußboden Heizung
- Radiator Heizung
- Fan Coil Heizung
- Fan Coil Kühlung
- Mit Klimageräten kombinierbar
- Hybrid System mit Gas-Heizung
- Integrierte Ausdehnungsgefäß
- Doppeltes Sicherheitsventil
- Integrierte Zusatzheizung

ErPA⁺ A⁺⁺
55°C 35°C

HK



Hydrokit Wärmepumpe

Hydrokit HKE, erhältlich in den Größen B, C, D und E, ist die Inneneinheit, die mit den iSERIESTM Außengeräten kombiniert werden kann, um Heizungs- und Klimatisierungslösungen mit Boden-, Wand- oder Unterdeckengeräten zu bieten.

Das Gerät ist bereits ausgestattet mit:

6 Liter Ausgleichsbehälter

Umwälzpumpe mit 3 wählbaren Geschwindigkeiten beim Anfahren,

Zusatz Heizelemente. Die Elemente können durch einen thermomagnetischen Schalter in drei Schritten aktiviert werden: 2 kW; 2 + 2 kW; 2 + 4 kW. Alle Elemente können vollständig belastet werden, aber um den korrekten Betrieb des Gerätes in jedem Zustand zu gewährleisten, ist es ratsam, einen 2 kW Schritt aktiv zu lassen. Das Steuerungssystem ist verantwortlich für das elektrische Backup-Management, das nur bei niedriger Außentemperatur aktiviert wird oder falls die Temperatur des Wassers im System zu niedrig sein sollte.

Die HK-Einheit ist dank ihrer geringen Größe einfach zu installieren und kann bis zu 50 m mit einer zusätzlichen Kältemittelfüllung installiert werden.

Der Hydrokit muss separat versorgt werden (es ist nicht möglich, Stromleitung vom Außengerät anzuschließen) sowohl im Einphasen- als auch im Dreiphasenbetrieb, entsprechend der Netzverfügbarkeit; Es ist wichtig, HK immer auf der Klemme A des Außengerätes anzuschließen.

Das Gerät ist mit Aquaset Climatic Control und mit Wasserfilter ausgestattet.

HK MATCHINGS

| | |
|------------------------|--------------------|
| (B) | AEI1G50emx |
| (B) (C) | AEI1G65emx |
| (B) (C) | AEI1G80emx |
| (B) (C) (D) | AEI1G110emx |
| (B) (C) (D) (E) | AEI1G140emx |

Im Falle der Installationen in einer gemischten Luft / Luft + Luft / Wasser-Konfiguration können die möglichen Kombinationen mit verschiedenen Innengeräten je nach Anwendung verändert werden (während des Projektes zu definieren).



Tasten "EASY Mode"

Das neue Layout erlaubt die einfache und schnelle Auswahl der Einschaltung und zwei Betriebsarten, Kühlung und Heizung



"WIRED Mode"

Die Fernbedienung kann auch als verkabelte Steuerung verwendet werden. Hierzu einfach den Deckel abnehmen und mit dem Kommunikationskabel an das Innengerät anschließen.

Kabellose oder verkabelte, digitale Universalschnittstelle

Alle Funktionsparameter der Klimaanlage sind über die Fernsteuerung einstellbar: Betriebsarten (auto oder nur Kühlung, nur Wärmepumpe, nur Entfeuchter, nur Lüfter), Timer 1h und 24h, gewünschte Temperatur, Erfassung der Raumtemperatur, Aktivierung des TiO₂-Filters (wenn verfügbar), Geschwindigkeit der Lüfter, Schwenkbewegung

des Flügels für die optimale Verteilung der Luft im Raum, Funktion "Economy oder Night"... Viele Vorgänge können auf Automatik gestellt oder aber nach Wunsch gesteuert werden, einschließlich der Ausschaltung der LED-Anzeigen für Menschen, die lieber ganz ohne Licht schlafen möchten.

Von 10° bis 32° C einstellbarer Sollwert
sowohl in Kühlung als auch bei Wärmepumpe

- Großer Aktionsradius. Der doppelte Infrarotsender sichert einen sehr großen Aktionsradius zu: man braucht also nur die Fernbedienung an der bequemsten Stelle zu positionieren, um einen Komfort "nach Maß" genießen zu können.

- Doppelter Sender



- Integrierter Temperatursensor.

- Großes Display mit grafischen Symbolen und alfanumerischen Anzeigen.

• Funktion "I feel":

garantiert die optimale Temperaturregelung auf der Basis der von der Sonde der Fernbedienung, der Sonde des Innengeräts und der daraus entstehenden Schichtungsbedingungen der Raumtemperatur, die von Raum zu Raum anders ist.

• Funktion "i Flap"

Der Luftstrom kann dank eines speziellen Steuersystems der Schwenkbewegung des horizontalen Flügels auf "intelligente" Weise je nach Heiz- oder Kühlbetrieb in den Raum geleitet werden.

• Funktion "Hi power" (Turbo)

diese Funktion ist auswählbar durch den Bediener, wenn sofort maximale Power gewünscht wird.

• Funktion "ECO"

Im Gegensatz zur Funktion "Hi power" wenn maximale Leistung sofort gewünscht wird, kann diese Funktion aktiviert werden, um den Betrieb der Außengeräte und der Lüftung zu optimieren und so den Verbrauch und das Geräusch zu reduzieren und die Modulationsfähigkeit der Invertereinheiten zu nutzen.



• Multi-Adressierung

Die Fernbedienung kann auf vier verschiedene Einheiten im Open Space adressiert werden, um eine einheitliche oder aber eine spezifische Kontrolle von Temperatur, Timer, Betriebsart...und aller sonstigen Funktionen zu erhalten.

One for all

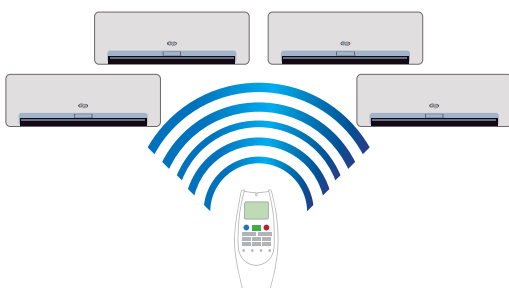

One to One



TOUCH SYSTEM CONTROLLER, WI-FI & INTERNET



TC43 und WB43 sind zwei Systemsteuerungen, um iSeries Klimasysteme zuverlässig zu steuern. Heiz- und Warmwassersysteme (bis zu 4-Systeme pro Controller), benutzen eine WEB-Schnittstelle. WB43 ist so konzipiert, um mit einem Web-Browser auf PC, Mac, iPad, iPhone, Android zugreifen zu können (IE Explorer, Chrome, Safari, Firefox werden unterstützt). TC43 bietet zusätzlich den Service eines 5" Touchscreens. und ist daher ein Stand-alone Controller, kein anderes Gerät ist unbedingt erforderlich. Sowohl WB43 und TC43 verwalten zuverlässig DHCP-Protokolle, so können sie verwendet werden mit dynamischen IP-Adressen als Ziel mit statischer IP-Adressen (sehr häufig in VPN). Sie sind verbunden im iSeries System über seriellen RS485 (4 seriellen Ports für jeden Controller) und Net lokal für 10/100 Ethernet RJ45.

Dank einem Router im lokalen Netz und der Controller Kompatibilität mit DynDNS-Protokoll und Tunneling-Service, haben die vollen Remote-Zugriff auf iSeries ohne statische IP. Jedes Gerät verfügt über einen Web-Browser auf dem lokalen Netz über Ethernet oder über WiFi. Mit beiden Steuerungen erhalten Sie Zugriff auf die Betriebsparameter der Inneneinheiten (Temperatursollwert, Lüftungs-, Kühl- / Heizbetrieb, etc ...), Überwachung, Wartung, Diagnose. TC43 und WB43 sind sehr einfach zu installieren, und werden per BUS-Leitung und 12-VDC-Strom Adapter angeschlossen.

TC43 - WEB GATEWAY TOUCH SCREEN



WB43 - WEB GATEWAY

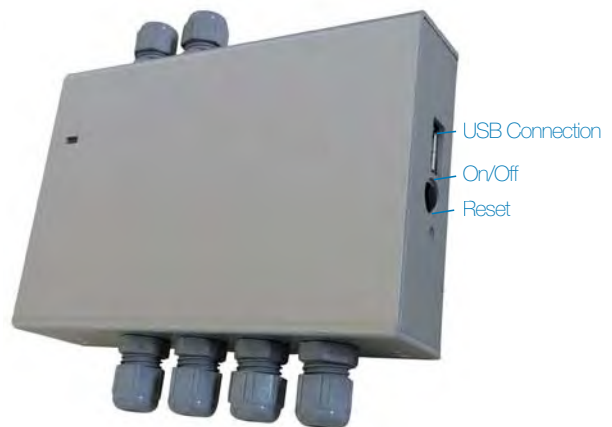

CONNECTION EXAMPLE

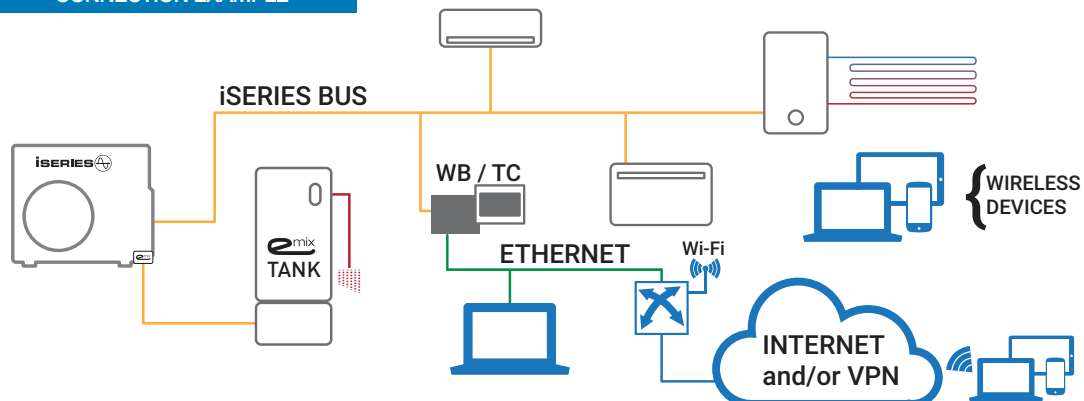

eMix und eMix tank müssen an ein Außengerät der Reihe iSeries mit spezieller Software und spezifischer, eMix gewidmeten Kühlan schlüssen angeschlossen werden.

Das nachfolgende Schema stellt das in der vorherigen Seite dargelegte Konzept dar und zeigt eine Systemkonfiguration mit drei Innengeräten mit direkter Expansion, ein Hydrokit für eine Bodenanlage und ein eMix Tank, alle an ein G110emx angeschlossen.

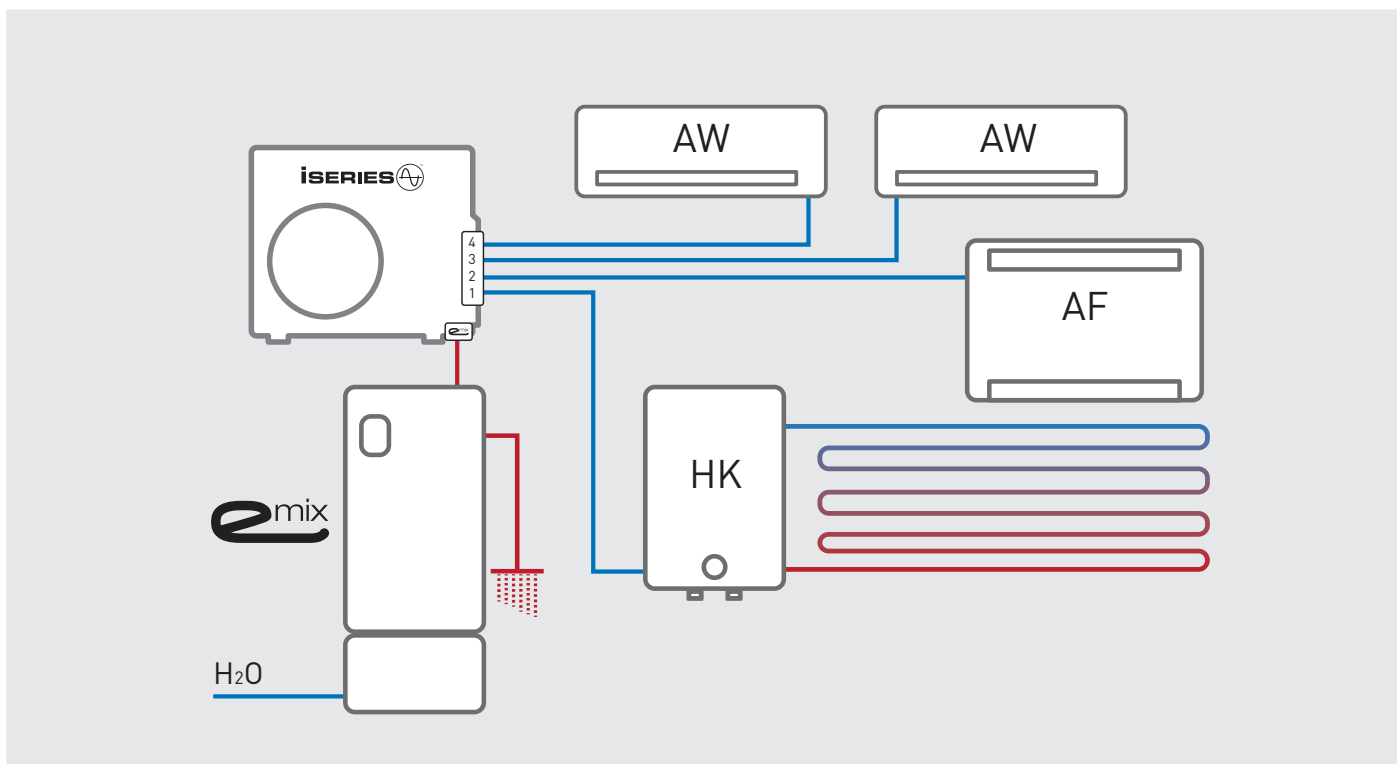

eMix arbeitet immer im Heizbetrieb, auch wenn die anderen Einheiten im Kühlbetrieb arbeiten, wobei eMix in der Lage ist, die sonst verlorene Wärme zurückzugewinnen, was die Energieeffizienz des gesamten Systems deutlich steigert.

Mit eMix sind zahlreiche Konfigurationen möglich und die oben gezeigte ist nur eine von vielen.

Ganz allgemein lassen sie sich in folgendem Konzept zusammenfassen: eMix ist eine Komponente, die an sämtliche Innengeräte der Produktreihe iSeries ohne Einschränkungen angeschlossen werden kann. Hierzu wird der spezielle Kühlan schluss für eMix verwendet, unter Berücksichtigung der Leitungslängen des eMix, die zur vorgesehenen Gesamtlänge des Außengeräts hinzugerechnet werden müssen (wir empfehlen eine spezifische Dämmung der eMix-Leitungen, um den Energieverlust auf ein Minimum zu beschränken)

eMix kann auch an einen Standardkühlan schluss, der normalerweise nur für Innengeräte verwendet wird, angeschlossen werden; in diesem Fall kann das Gerät kein warmes Brauchwasser liefern, wenn das System im Kühlbetrieb arbeitet und aus diesem Grund wird diese Konfiguration nur empfohlen, wenn eMix allein als Monosplit-Wärmepumpe zur Produktion von warmem Brauchwasser eingesetzt wird (typischer Fall in Kombination mit dem Außengerät G30emx) oder mit weiteren eMix, die zusammen eine Art Batterie für die Produktion von großen Mengen Warmwasser aus erneuerbarer Energiequelle darstellen (bis zu 4 eMix für insgesamt 1200 l).

eMix ist kompatibel mit jeder Solarthermoanlage und diese große Flexibilität ist einzigartig und absolut neu und erlaubt die Anwendung dieser Technologie auch bei Solaranlagen mit natürlichem Kreislauf, die in Mittelmeerländern besonders verbreitet sind. eMix tank ist hingegen eine schlüsselfertige Lösung und ist mit einem Tank ausgestattet, der einen speziellen Austauscher aus Edelstahl AIS316L für Solaranlagen enthält.

iSERIES Außengeräte



kW 1 2 3 4 5 6 7 8 9 10 11 12 13 14 15 16

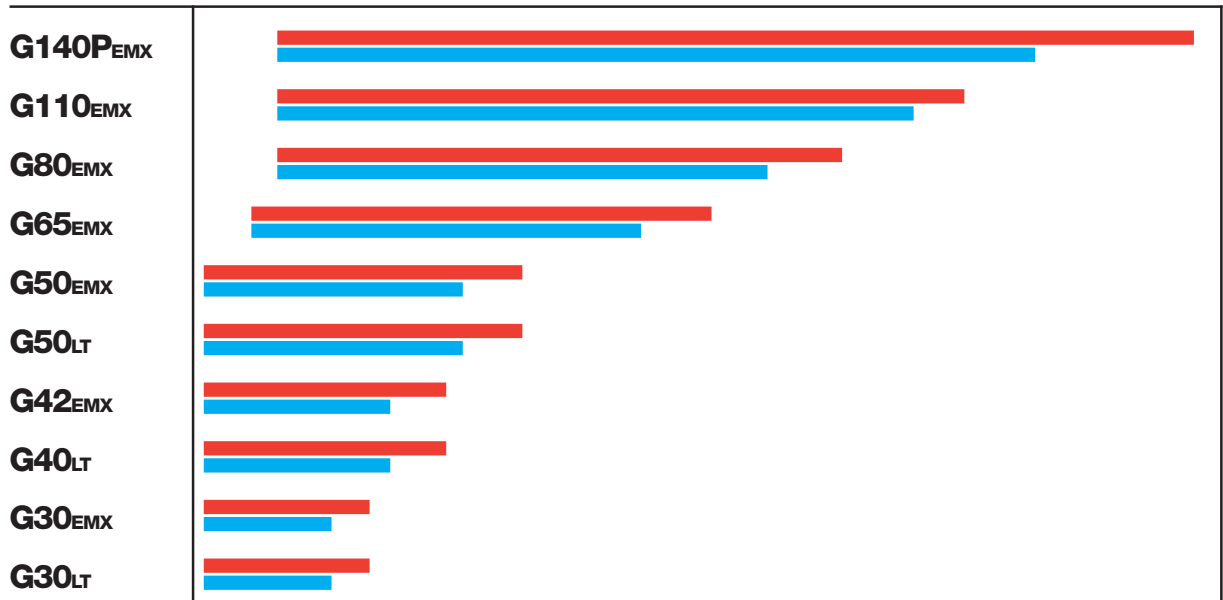

+35°C/+7°C Outdoor Condition

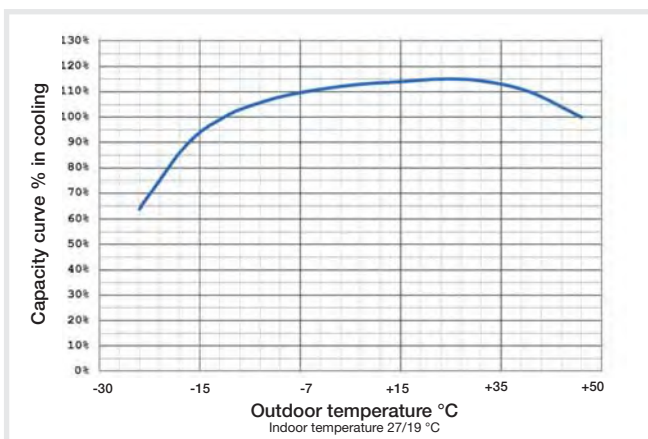

Verwendungsmöglichkeiten und Energieklassen

| G140P_{EMX} | ● | 5 | ● | ● | A++ A+ | A++ A+ | A XL | |
|----------------------------|---|---|---|---|--------|--------|------|--|
| G110_{EMX} | ● | 4 | ● | ● | A++ A+ | A++ A+ | A XL | |
| G80_{EMX} | ● | 4 | ● | ● | A++ A+ | A++ A+ | A XL | |
| G65_{EMX} | ● | 3 | ● | ● | A++ A+ | A++ A+ | A XL | |
| G50_{EMX} | ● | 2 | ● | ● | A++ A+ | A++ A+ | A XL | |
| G50_{LT} | ● | | ● | | A++ A+ | | | |
| G42_{EMX} | ● | 2 | ● | | A++ A+ | | A XL | |
| G40_{LT} | ● | | ● | | A++ A+ | | | |
| G30_{EMX} | ● | | ● | | A++ A+ | | A XL | |
| G30_{LT} | ● | | ● | | A++ A | | | |

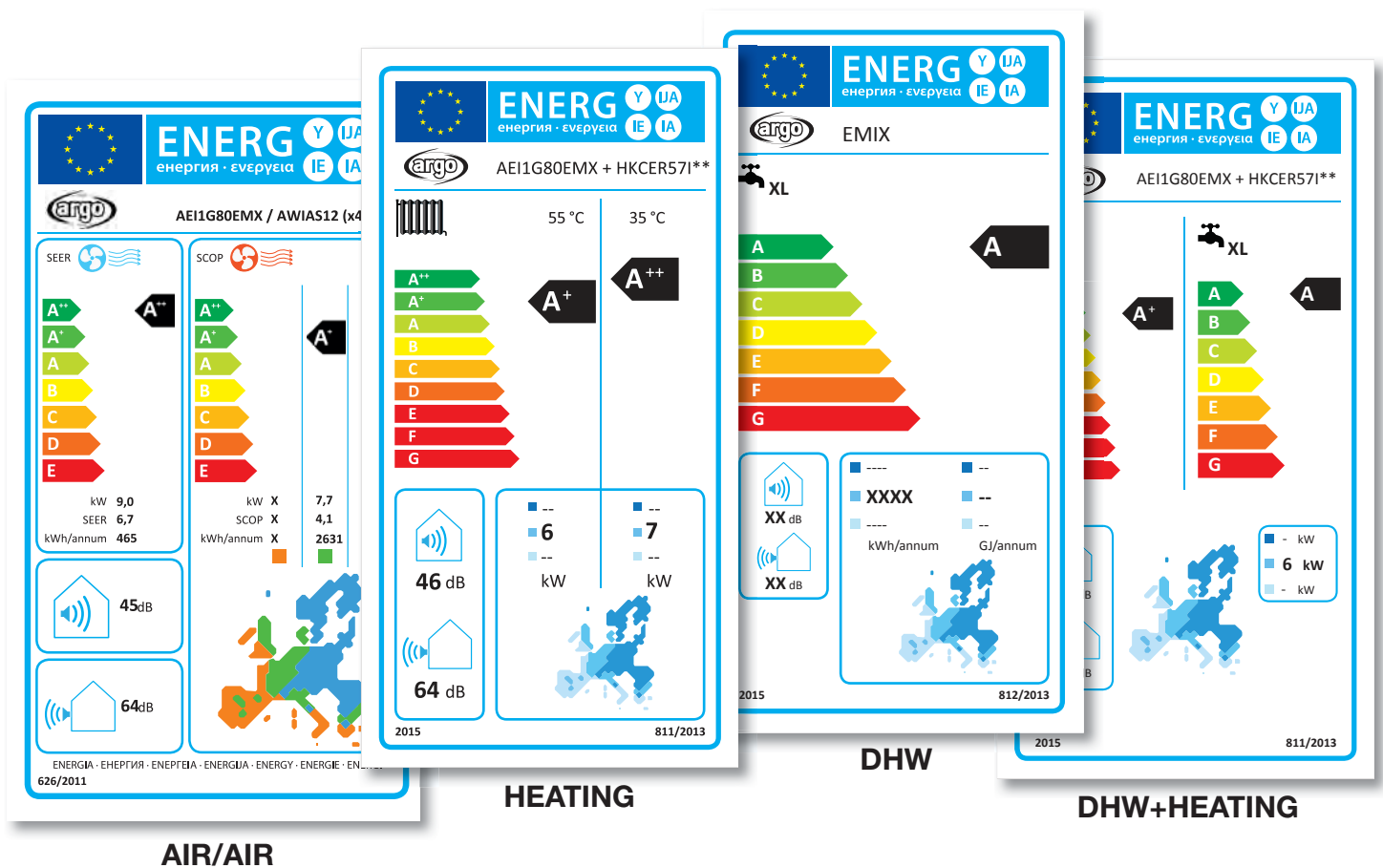

Anwendungsbeispiele

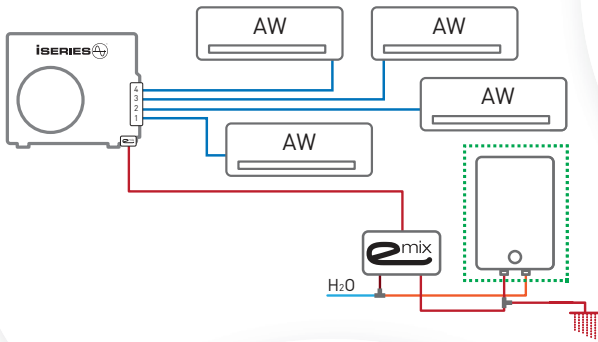

A2A MULTISPLIT + ACS

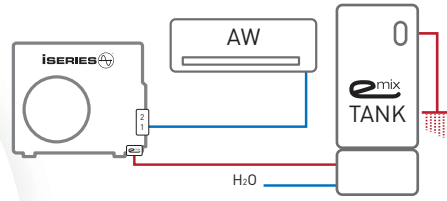

A2A MONOSPLIT + ACS

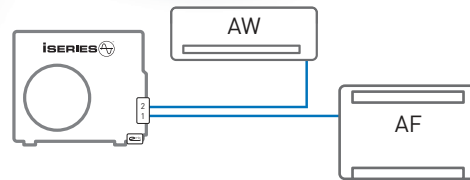

A2A MULTISPLIT

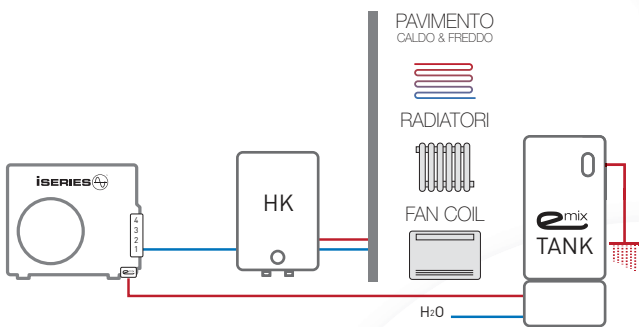

A2W POMPA di CALORE + ACS

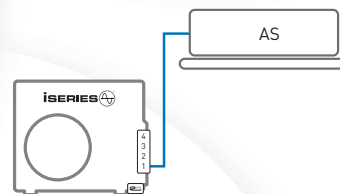

A2A PACKAGE

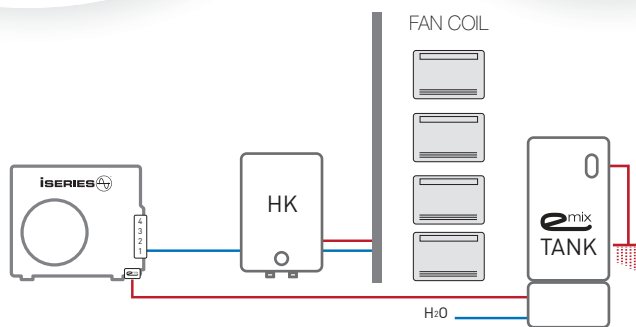

MINI CHILLER INVERTER

Anwendungsbeispiele

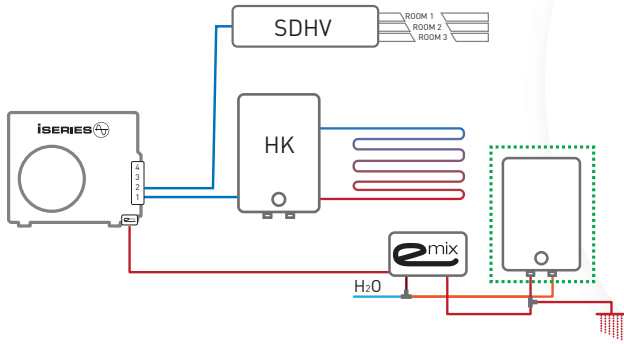

A2A + A2W + ACS

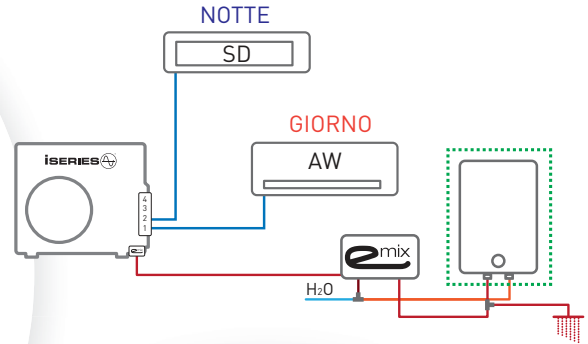

A2A MULTIZONA + ACS

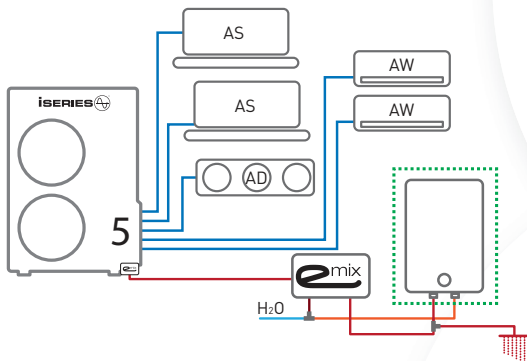

A2A + ACS
Applicazioni Commerciali

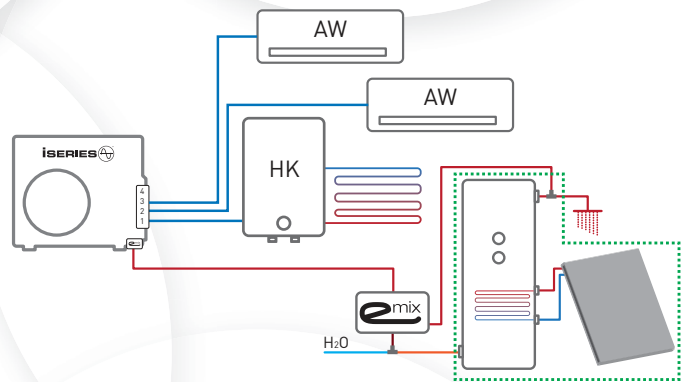

A2A + A2W + ACS + SOLARE
Sistema Integrato

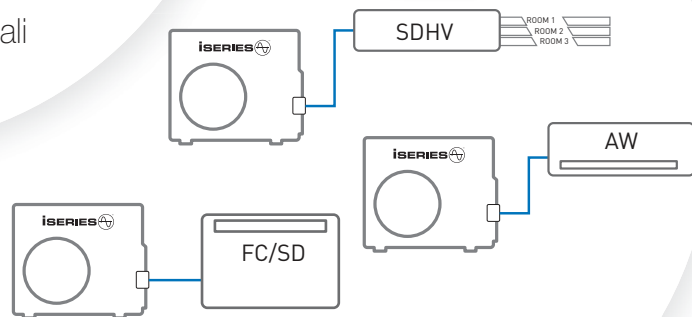

LOW AMBIENT
Cooling Computer Room



A12

Modell:

AWIAS12 (Einheit)
P1AW
P2AW (Frontpaneel)
P3AW

A12, einzigartiges Innen-
gerät, ein weiterer Schritt
in Richtung Integration mit
der Einrichtung. Das Gerät
besteht aus einem komplett
aus lackierbarem ABS-Ge-
häuse mit drei verschie-
denen Paneelen, die je nach
Einrichtung des Raumes, in
dem es installiert wird, aus-
gewählt werden können.

A12 White



A12 Oak



A12 Wengè

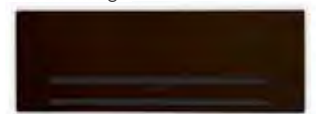

Abmessungen: HxBxT 305x895x195/110 mm
Gewicht: 10,5 kg



improve your life

A12

AWA S12

| | | |
|---------------------------------------|-------------------|-----------------------------|
| Luftleistung IG (sb-b-m-a) | m ³ /h | 250-410-480-600 |
| Entfeuchten | l/h | 1,5 |
| Belüftungsgeschwindigkeit | Nr. | Auto + 3 über Fernbedienung |
| Schall-Druckpegel IG (sb-b-m-a) | dB(A) | 21-29-36-39 |
| Stromversorgung | V/Ph/Hz | 230/1/50 |
| Leistungsaufnahme | kW | 0,031 |
| Stromaufnahme | H | 0,13 |
| Durchmesser Flüssigkeitsrohr | mm (") | 6,35 (1/4") |
| Durchmesser Gasrohr | mm (") | 9,52 (3/8") |
| Nettogewicht IG | kg | 10,5 |
| Nettoabmessungen IG (H/B/T Einbau-IG) | mm | 305x895x195/110 |

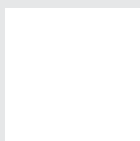
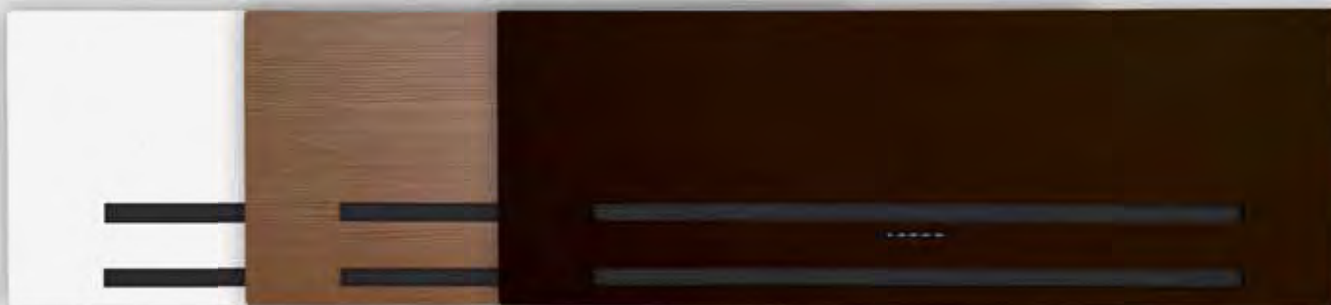

WEISS
WHITE

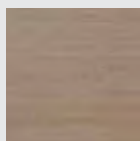

EICHE
OAK

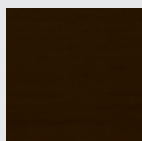

WENGÈ
WENGÈ

Die beiden Paneele Oak und Wengè sind aus phenolölbehandeltem Mehrschichtholz, während das weiße Paneel aus wasserabweisender Holzfaser gefertigt ist. Alle Paneele sind somit komplett immun gegen Verformung und Kondenswasserbildung.

DC MOTOR

Tangential-Lüfter mit Antrieb über DC-Motor brushless und absolut neuer Steuerkarte, Verbrauch nur 75mW im Stand-by, garantieren höchsten Komfort und sind noch leiser.

LOCK + MAGNET



A12 ist darüber hinaus mit einem Paneel mit dem Schnellbefestigungssystem Lock & Magnet ausgestattet. Damit sind alle Wartungs- und Reinigungsarbeiten am Filter und am Paneel selbst schnell, einfach und sicher auszuführen.

Das Paneel wird einfach an den oberen Buchsen befestigt und die Magnete halten es dann sich am Platz.

A12 entsteht, um eine hohe Energieeffizienz zu erhalten und zeichnet sich durch eine Besonderheit aus: das Gerät kann mit dem speziellen Wandbausatz eingebaut werden.

A12 ist dank der Möglichkeit des Anschlusses der Kühlmittelleitungen sowohl im horizontalen Fach als auch auf der rechten Seite sehr einfach zu installieren; der Kondenswasserablauf ist zweiseitig und der Einbau kann auch in einer Höhe von weniger als zwei Metern erfolgen (dank des Schutzgitters), womit diese qualitativ hochwertige Einheit maximale Flexibilität aufweist.

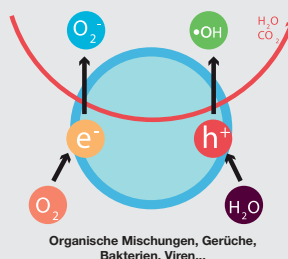

A12 ist mit einem antibakteriellen, photokatalytischen Biofilter auf der Basis von Titanbioxyd ausgestattet, der über Fernbedienung mit speziellen, unsichtbaren LEDs im Innengerät im Rahmen der EU-Vorschriften in Sachen UV-Emissionen aktiviert wird. Dieser Filter nutzt die Oxydationsfähigkeit des Titanbioxyds (TiO₂), um Bakterien zu zerstören und die Virenaktivität zu unterbinden. Darüber hinaus ist der Filter sehr effizient gegen Staub und Unreinheiten sowie gegen schlechte Gerüche.



A7

Modell:

AWIAS7F

A9

Modell:

AWIBS9

Elegant und diskret, verfügbar in den Größen A (A7) und B (A9), ist dies ein Innengerät, das sich mit seinem Design und seiner thermischen Leistung praktisch allen Umständen anpasst.

B



Abmessungen: HxBxT 285x995x240 mm
Gewicht: 12 kg

A



Abmessungen: HxBxT 270x805x215 mm
Gewicht: 8 kg





improve your life

A9
A7

| | | AWIA S7 | AWIB S9 |
|---------------------------------|---------|-----------------------------|-----------------------------|
| Luftleistung IG (sb-b-m-a) | m³/h | 390-430-450-470 | 410-580-710-880 |
| Entfeuchten | l/h | 1,5 | 2,0 |
| Belüftungsgeschwindigkeit | Nr. | Auto + 3 über Fernbedienung | Auto + 3 über Fernbedienung |
| Schall-Druckpegel IG (sb-b-m-a) | dB(A) | 23-29-36-39 | 29-35-43-47 |
| Stromversorgung | V/Ph/Hz | 230/1/50 | 230/1/50 |
| Leistungsaufnahme | kW | 0,031 | 0,086 |
| Stromaufnahme | H | 0,13 | 0,40 |
| Durchmesser Flüssigkeitsrohr | mm (") | 6,35 (1/4") | 6,35 (1/4") |
| Durchmesser Gasrohr | mm (") | 9,52 (3/8") | 12,7 (1/2") |
| Nettogewicht IG | kg | 8 | 12 |
| Nettoabmessungen IG (H/B/T) | mm | 270x805x215 | 285x995x240 |



Die Form für **A7/A9** wurde mit der Technik Photo Engraving behandelt, was eine satinierte Oberfläche der Kunststoffe bereits in der Einspritzphase ermöglicht und keine weitere Behandlung erfordert. Schon mit bloßem Auge ist die Qualität des Materials und des Herstellungsprozesses erkennbar, die **A7/A9** von den zahlreichen weißen Wandinnengeräten abheben.



A7/A9 mit Kondenswasseranschluss rechts oder links, hat deaktivierbare LEDs, waschbare Filter und ist kompakt und einfach zu installieren.

Netzfilter mit Option auf Aktivkohle-Geruchskontrolle

Der optionale Aktivkohlefilter besteht aus einer Schicht synthetischen, plissierten Materials, was die filternde Oberfläche erhöht, mit professioneller antibakterieller Beschichtung und einem Netz aus Aktivkohle. Aktivkohle enthält hauptsächlich Carbone in Form von Graphit-Mikrokristallen, die speziell behandelt wurden, um eine poröse Struktur mit einer sehr großen Oberfläche zu

erhalten. Der durch das Filterelement geleitete Luftstrom lädt dieses mit statischer Energie auf und dadurch kann es auch kleinste Partikel und Allergene bis zu 0,01 Mikron aus der Luft heraus filtern. Die Aktivkohleschicht zieht Moleküle organischer Herkunft an, die für schlechte Gerüche verantwortlich sind und sorgt so für eine angenehme Luftqualität.

sehr leise: **nur 23 dB(A)**

Austauscher aus hydrophilem anorganischem und geruchsfreiem Aluminium



AF

Modell:

AFIAS11

AFIBS11

Eine schicke Konsole zur niedrigen Installation an der Wand, wenige Zentimeter über dem Boden, und der 2-Wege-Luftstrom, nach unten und nach oben, bieten höchsten Komfort sowohl im Sommer als auch im Winter.

A
B



Abmessungen: HxBxT 600x750x220 mm
Gewicht: 18 kg





improve your life

AF

| | | AFIA S11 | AFIB S11 |
|---------------------------------|---------|-----------------------------|-----------------------------|
| Luftleistung IG (sb-b-m-a) | m³/h | 450-500-590-700 | 615-665-760-830 |
| Entfeuchten | l/h | 1,3 | 2,3 |
| Belüftungsgeschwindigkeit | Nr. | Auto + 3 über Fernbedienung | Auto + 3 über Fernbedienung |
| Schall-Druckpegel IG (sb-b-m-a) | dB(A) | 22/26/30/37 | 28/30/37/45 |
| Stromversorgung | V/Ph/Hz | 230/1/50 | 230/1/50 |
| Leistungsaufnahme | kW | 0,017 | 0,019 |
| Stromaufnahme | H | 0,07 | 0,08 |
| Durchmesser Flüssigkeitsrohr | mm (") | 6,35 (1/4") | 6,35 (1/4") |
| Durchmesser Gasrohr | mm (") | 9,52 (3/8") | 12,7 (1/2") |
| Nettogewicht IG | kg | 18 | 18 |
| Nettoabmessungen IG (H/B/T) | mm | 600x750x220 | 600x750x220 |



AF ist mit DCM (DC-Motoren) ausgestattet und verbraucht im Stand-by nur 75 mW (Milliwatt). Ein Feuchtigkeitssensor sorgt für die Anpassung der Temperatur entsprechend dem Index für empfundene Temperatur oder zum Ausgleich des maximalen Anteils relativer Luftfeuchtigkeit im Raum. Wie man darüber hinaus aus der Abbildung entnehmen kann, sind die beiden Lüfter getrennt schaltbar, um eine bessere Luftverteilung je nach Betriebsart, also Heizung oder Kühlung, zu gewährleisten.

SUMMER

WINTER

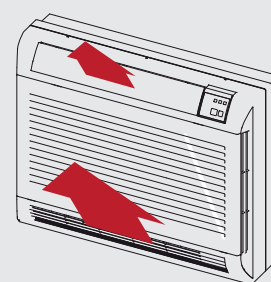
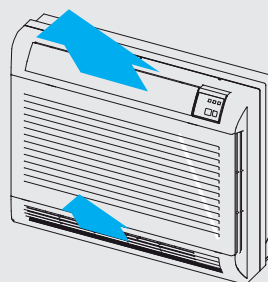

AF ist aus hochwertigem ABS und passt perfekt in die Nische unter dem Fenster oder an die Wand bei sehr geringem Platzanspruch. AF behält bei beiden Größen A und B die gleiche Struktur und die gleichen Abmessungen bei, filtert und reinigt die Luft mit einem waschbaren Netzfilter und einem photokatalytischen Filter auf Titanbioxyd-Basis, über Fernbedienung aktivierbar. Mit ihren 22 dB(A) ist die Einheit extrem leise dank der speziell entworfenen Struktur und den beiden Tangential-Lüftern, die mit der Invertersteuerung der DC-Motoren gesteuert werden.

DC MOTOR

Tangential-Lüfter mit Antrieb über DC-Motor brushless und absolut neuer Steuerkarte, Verbrauch nur 75mW im Stand-by, garantieren höchsten Komfort und sind noch leiser.



- Über Fernbedienung ausschaltbare Funktions-LEDs

sehr leise: **nur 22 dB(A)**



improve your life

FC
SD

FCIA S8 FCIB S9 SDIA S8 SDIB S9

| | | | | | |
|---------------------------------|---------|-----------------------------|-----------------|-----------------|-----------------|
| Luftleistung IG (sb-b-m-a) | m³/h | 450-500-590-700 | 615-665-760-830 | 300-340-380-470 | 470-520-600-680 |
| Entfeuchten | l/h | 1,3 | 2,3 | 1,3 | 3,3 |
| Belüftungsgeschwindigkeit | Nr. | Auto + 3 über Fernbedienung | | | |
| Schall-Druckpegel IG (sb-b-m-a) | dB(A) | 24-26-30-37 | 35-40-46-49 | 24-26-30-37 | 35-40-46-49 |
| Stromversorgung | V/Ph/Hz | 230/1/50 | 230/1/50 | 230/1/50 | 230/1/50 |
| Leistungsaufnahme | kW | 0,037 | 0,075 | 0,037 | 0,075 |
| Stromaufnahme | H | 0,17 | 0,33 | 0,17 | 0,33 |
| Durchmesser Flüssigkeitsrohr | mm (") | 6,35 (1/4") | 6,35 (1/4") | 6,35 (1/4") | 6,35 (1/4") |
| Durchmesser Gasrohr | mm (") | 9,52 (3/8") | 12,7 (1/2") | 9,52 (3/8") | 12,7 (1/2") |
| Nettogewicht IG | kg | 23,5 | 23,5 | 25 | 25 |
| Nettoabmessungen IG (H/B/T) | mm | 680x900x190 | 680/900/190 | 585x890x190 | 585x890x190 |



- Vereinfachte Installation und Kondenswasserablauf
- Einfache Wartung

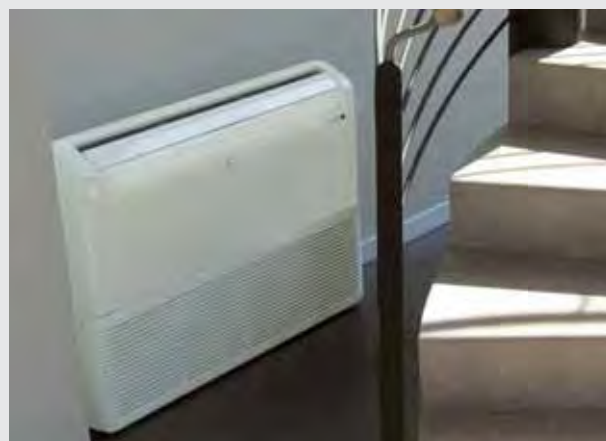

- Findet überall Platz!!!

FC und SD sind in den Größen A und B erhältlich, die beide die gleiche Struktur und Abmessungen haben und leicht zu installieren und warten sind, dank der leicht zu entnehmenden, waschbaren

Filter; SD wurde zwar als Einbaugerät konzipiert, also für die versteckte Installation, wird aber über die Universalfjernbedienung von iSERIES™ sowohl Wireless als auch Wired gesteuert.



- Deckeninstallation
- Über Fernbedienung ausschaltbare Funktions-LEDs



- Tropfschutz

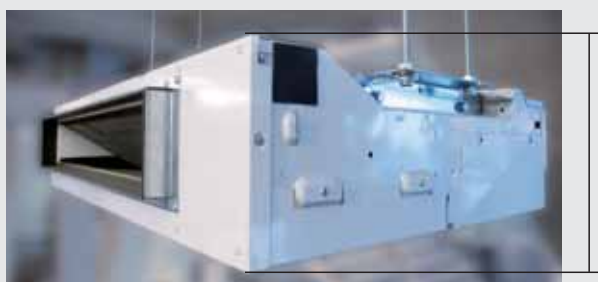

NUR
18,9 cm!!!

Mit einer Tiefe von nur 19 cm und einem leisen Betrieb mit nur 24 dB(A) sind diese Einheiten der Produktreihe iSERIES™ eine hervorragende Lösung für Villen, Hotelzimmer, Restaurants, öffentliche Lokale...



- Vertikale Installation



FC

Modell:

FCIAS8

FCIBS9

SD

Modell:

SDIAS8

SDIBS9

FC und SD, zwei Varianten der gleichen Einheit, sowohl am Boden als auch an der Decke einsetzbar, sichtbar (FC) oder versteckt (SD) installierbar in Gips- oder Holznischen oder in Zwischendecken.

FC **(A)**
(B)



Abmessungen: HxBxT 680x900x190 mm
Gewicht: 23,5 kg

SD **(A)**
(B)



Abmessungen: HxBxT 585x890x190 mm
Gewicht: 25 kg



sehr leise:
nur 24 dB(A)

Austauscher aus hydrophilem anorganischem und geruchsfreiem Aluminium

* Im Laufe des Jahres 2013 wird auch das Gerät FC in der Größe C verfügbar sein



AS

Modell:

ASIAS8
ASIBS9
ASICS10

AS, die Kassetteneinheit für Zwischendecken, ein Gerät, das häufig in öffentlichen Lokalen, Büros, Geschäften, Restaurants, usw. anzutreffen ist. Das Gerät eignet sich aber auch hervorragend für den Einsatz in der Wohnung, wenn diese von vorne herein für den Einbau eines solchen konzipiert wurden, wird aber viel häufiger im Dienstleistungssektor angetroffen.

AS **A**
B



Abmessung A & B: HxBxT 296x575x575 mm
Gewicht: A | 19 kg - B | 20,5 kg

AS **C**

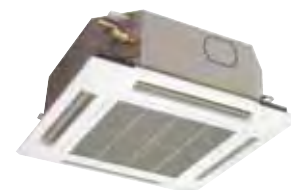

Abmessung C: HxBxT 338x860x860 mm
Gewicht: 22 kg

sehr leise:
nur 35 dB(A)

*Austauscher aus hydrophilem
anorganischem, geruchsfreiem Aluminium*

* Im Laufe des Jahres 2013 wird auch das Gerät AS in der Größe D verfügbar sein





improve your life

AS

| | | ASIA S8 | ASIB S9 | ASIC S10 |
|---------------------------------|---------|-----------------------------|-----------------|-------------------|
| Luftleistung IG (sb-b-m-a) | m³/h | 470-500-600-700 | 500-530-630-750 | 680/840/1020/1140 |
| Entfeuchten | l/h | 1,2 | 2,3 | 3,6 |
| Belüftungsgeschwindigkeit | Nr. | Auto + 3 über Fernbedienung | | |
| Schall-Druckpegel IG (sb-b-m-a) | dB(A) | 35-37-40-44 | 35-37-40-44 | 41/44/45/46 |
| Stromversorgung | V/Ph/Hz | 230/1/50 | 230/1/50 | 230/1/50 |
| Leistungsaufnahme | kW | 0,087 | 0,087 | 0,175 |
| Stromaufnahme | H | 0,41 | 0,41 | 0,77 |
| Durchmesser Flüssigkeitsrohr | mm (") | 6,35 (1/4") | 6,35 (1/4") | 15,88 (5/8") |
| Durchmesser Gasrohr | mm (") | 9,52 (3/8") | 12,7 (1/2") | 12,7 (1/2") |
| Nettogewicht IG | kg | 19 | 20,5 | 22 |
| Nettoabmessungen IG (H/B/T) | mm | 296x575x575 | 296x575x575 | 310x760x760 |
| Nettoabmessungen Rost (H/B/T) | | 41x730x730 | 41x730x730 | 30x860x860 |

Verfügbar in den Größen A und B und etwas größer (80x80) auch in der Größe C, sind bei diesem Gerät besonders die Details hervorzuheben: gedämmte Bleche, vier Antikondensflügel, präzise ausgewuchteter Lüfter, Gitter aus hochwertigem Kunststoff und großer, einfach zu reinigender Filter.

AS kann für den Außenluftaustausch, was in öffentlichen Lokalen vorgeschrieben ist, eingesetzt und mit einer Kondenswasserablasspumpe ausgestattet werden. Wie für alle anderen Einheiten der Produktreihe iSERIES™, AS wird das Gerät mit einer Universalfernbedienung gesteuert, die bei einem Kassettengerät auch verkabelt sein kann als Alternative zur kabellosen Fernbedienung. Darüber hinaus kann sie ganze Gruppen steuern, was besonders in Open-space-Büros, Restaurants oder Bars und großen Hotelfoyers besonders nützlich ist.

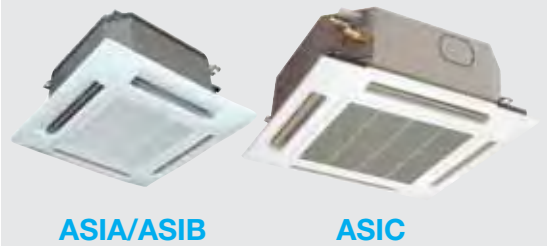

ASIA/ASIB

ASIC



• Einfache Installation und Abluftleitung • Perfekte Integration!



• Antikondensflügel

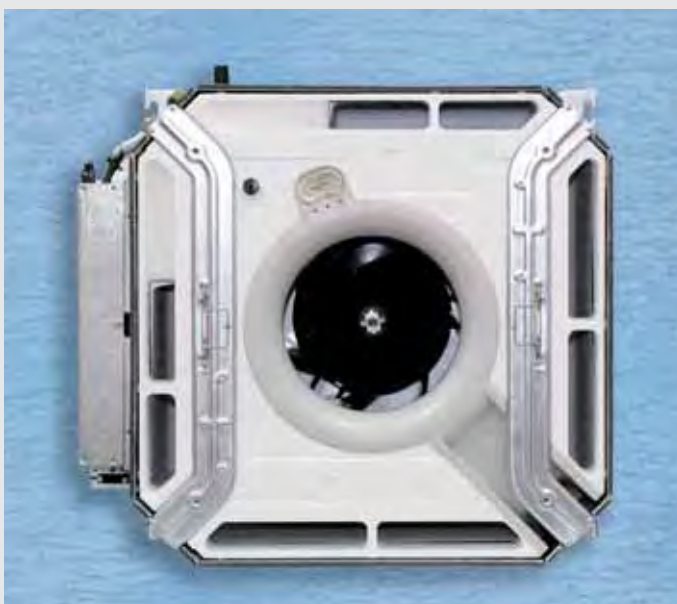

• Struktur aus korrosionsbeständigem Metall



• Einfache und bequeme Wartung



improve your life

AD

ASIC S10

| | | |
|---------------------------------|---------|-----------------------------|
| Luftleistung IG (sb-b-m-a) | m³/h | 500/600/700/1000 |
| Entfeuchten | l/h | 2,5 |
| Belüftungsgeschwindigkeit | Nr. | Auto + 3 über Fernbedienung |
| Schall-Druckpegel IG (sb-b-m-a) | dB(A) | 35-40-46-49 |
| Stromversorgung | V/Ph/Hz | 230/1/50 |
| Leistungsaufnahme | kW | 0,114 |
| Stromaufnahme | H | 0,51 |
| Durchmesser Flüssigkeitsrohr | mm (") | 6,35 (1/4") |
| Durchmesser Gasrohr | mm (") | 12,7 (1/2") |
| Nettogewicht IG | kg | 23,5 |
| Nettoabmessungen IG (H/B/T) | mm | 680 x 900 x 190 |

AD, ist wie die Kassettengeräte besonders geeignet für Anwendungen im Dienstleistungsbereich. Besondere Aufmerksamkeit wurde den Materialien und dem Zusammenbau gewidmet.

Verfügbar in der Größe C wo es mit qualitativ hochwertigen Zentrifugallüftern sowie einer Kondenswasserpumpe ausgestattet ist; die waschbaren und leicht erreichbaren Filter werden über die kabellose oder verkabelte Universalfernbedienung iSERIES™ gesteuert.



- Plenum für die Verlegung von Luftleitungen in 3 Räumen



- Herausnehmbare Filter



- Perfekte Diffusion



- Standardintegration



improve your life

SDHV

| | | SDHV i1218 | SDHV i2430 | SDHV i3036 |
|--------------------------------|-------------------|-----------------|-----------------|-----------------|
| Air flow rate (min./max) | m ³ /h | 340/680 | 510/1020 | 340/1274 |
| Static pressure (min/max) | Pa | 373 | 373 | 373 |
| Fan speed | N° | Auto | Auto | Auto |
| Sound pressure | dB(A) | 56 | 56 | 56 |
| Electrical power supply | V/Ph/Hz | 230/1/50 | 230/1/50 | 230/1/50 |
| Power input | kW | 0,19 | 0,29 | 0,35 |
| Current input | A | 1,22 | 1,86 | 2,24 |
| Liquid pipe diameter | mm (*) | 6,35(1/4") | 6,35(1/4") | 9,5(3/8") |
| Gas pipe diameter | mm (*) | 12,7(1/2") | 12,7(1/2") | 15,8(5/8") |
| Net weight I.U. | kg | 42 | 56 | 62 |
| Net dimensions I.U. (H./W./D.) | mm | 305 x 965 x 508 | 445 x 698 x 635 | 445 x 698 x 762 |

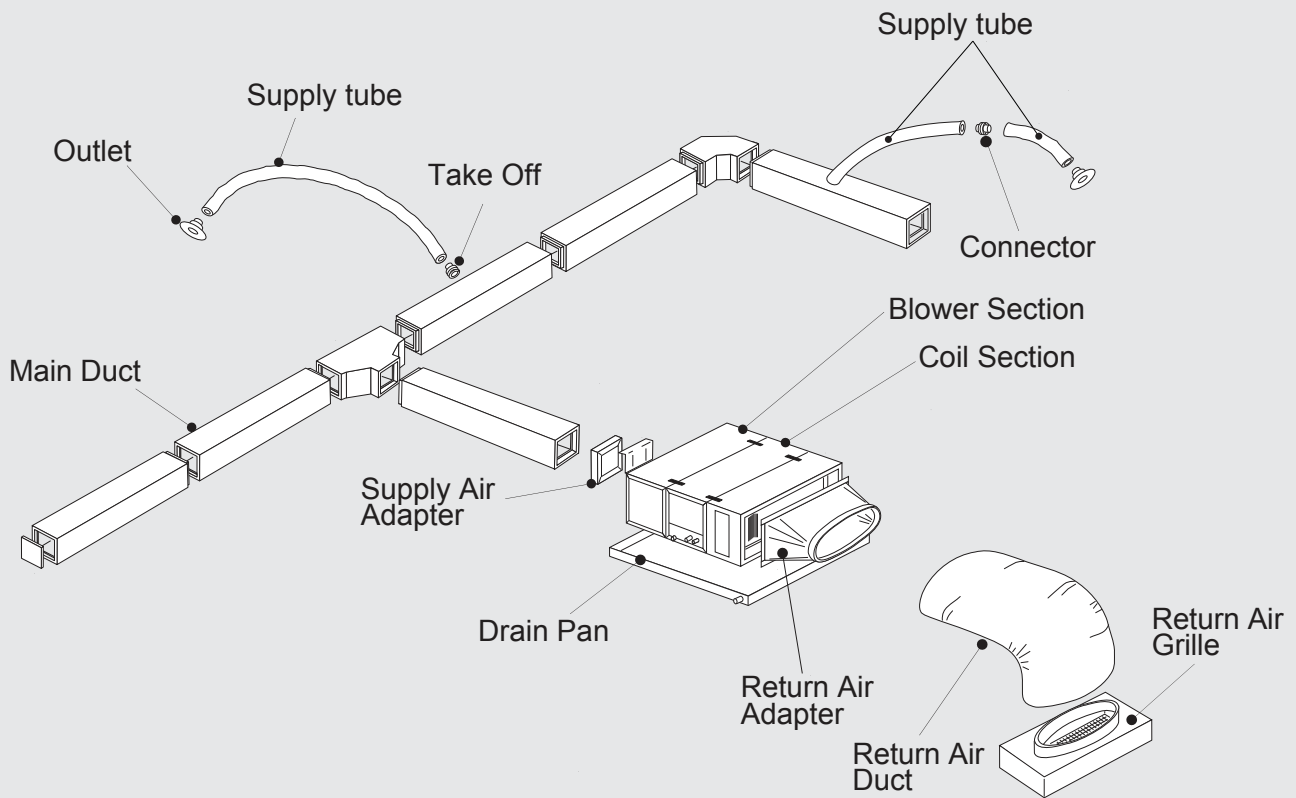

Flexible silenced tube



Aluminium flexible tube (optional)



improve your life



Standard Luftausblas



Optionaler Luftausblas

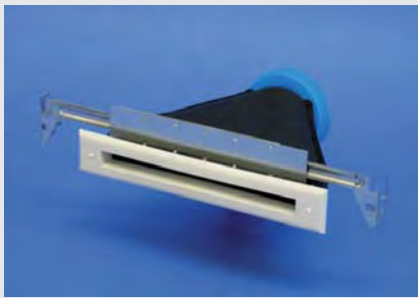

Luftausblas

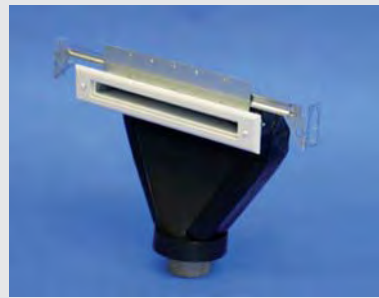

Luftausblas 90°



ANWENDUNGEN iSERIES™



Außengeräte



Innengeräte

| Außengeräte | | | | | | Innengeräte | | | | | | | | |
|-------------|------------|------------|------------|------------|-------------|-------------|----------|-------------|---------------------------|----------|-----------|------|----------|------------------|
| AEI1G30EMX | AEI1G42EMX | AEI1G50EMX | AEI1G65EMX | AEI1G80EMX | AEI1G110EMX | Wand | Fußboden | Boden/Decke | Boden-/ Deckeneinbaugerät | Kassette | Leitungen | SDHV | HydroKit | eMix / eMix Tank |

| | | | | | | | | | | | | | | |
|---------------------|-------------------------------------|-------------------------------------|-------------------------------------|-------------------------------------|-------------------------------------|-------------------------------------|-------------------------------------|-------------------------------------|-------------------------------------|-------------------------------------|-------------------------------------|-------------------------------------|--|--|
| Monosplit Luft/Luft | <input checked="" type="checkbox"/> | <input checked="" type="checkbox"/> | <input checked="" type="checkbox"/> | <input checked="" type="checkbox"/> | <input checked="" type="checkbox"/> | <input checked="" type="checkbox"/> | <input checked="" type="checkbox"/> | <input checked="" type="checkbox"/> | <input checked="" type="checkbox"/> | <input checked="" type="checkbox"/> | <input checked="" type="checkbox"/> | <input checked="" type="checkbox"/> | | |
|---------------------|-------------------------------------|-------------------------------------|-------------------------------------|-------------------------------------|-------------------------------------|-------------------------------------|-------------------------------------|-------------------------------------|-------------------------------------|-------------------------------------|-------------------------------------|-------------------------------------|--|--|

| | | | | | | | | | | | | | | |
|--------------------------|--|-------------------------------------|-------------------------------------|-------------------------------------|-------------------------------------|-------------------------------------|--|--|--|--|--|--|-------------------------------------|-------------------------------------|
| Monosplit Luft/Wasser | Warmes Brauchwasser | <input checked="" type="checkbox"/> | <input checked="" type="checkbox"/> | <input checked="" type="checkbox"/> | <input checked="" type="checkbox"/> | <input checked="" type="checkbox"/> | | | | | | | | <input checked="" type="checkbox"/> |
| | ein Bodenbereich | | | <input checked="" type="checkbox"/> | <input checked="" type="checkbox"/> | <input checked="" type="checkbox"/> | | | | | | | <input checked="" type="checkbox"/> | <input checked="" type="checkbox"/> |
| | zwei Bodenbereiche | | | <input checked="" type="checkbox"/> | <input checked="" type="checkbox"/> | <input checked="" type="checkbox"/> | | | | | | | <input checked="" type="checkbox"/> | <input checked="" type="checkbox"/> |
| | ein Gebläsebereich | | | <input checked="" type="checkbox"/> | <input checked="" type="checkbox"/> | <input checked="" type="checkbox"/> | | | | | | | <input checked="" type="checkbox"/> | <input checked="" type="checkbox"/> |
| | ein Bodenbereich und ein Gebläsebereich | | | <input checked="" type="checkbox"/> | <input checked="" type="checkbox"/> | <input checked="" type="checkbox"/> | | | | | | | <input checked="" type="checkbox"/> | <input checked="" type="checkbox"/> |
| | ein Bodenbereich und ein Radiatorenbereich | | | <input checked="" type="checkbox"/> | <input checked="" type="checkbox"/> | <input checked="" type="checkbox"/> | | | | | | | <input checked="" type="checkbox"/> | <input checked="" type="checkbox"/> |
| | ein Radiatorenbereich | | | <input checked="" type="checkbox"/> | <input checked="" type="checkbox"/> | <input checked="" type="checkbox"/> | | | | | | | <input checked="" type="checkbox"/> | <input checked="" type="checkbox"/> |

| | | | | | | | | | | | | | | |
|----------------------|--|-------------------------------------|-------------------------------------|-------------------------------------|-------------------------------------|-------------------------------------|-------------------------------------|-------------------------------------|-------------------------------------|-------------------------------------|-------------------------------------|-------------------------------------|--|--|
| Multisplit Luft/Luft | | <input checked="" type="checkbox"/> | <input checked="" type="checkbox"/> | <input checked="" type="checkbox"/> | <input checked="" type="checkbox"/> | <input checked="" type="checkbox"/> | <input checked="" type="checkbox"/> | <input checked="" type="checkbox"/> | <input checked="" type="checkbox"/> | <input checked="" type="checkbox"/> | <input checked="" type="checkbox"/> | <input checked="" type="checkbox"/> | | |
|----------------------|--|-------------------------------------|-------------------------------------|-------------------------------------|-------------------------------------|-------------------------------------|-------------------------------------|-------------------------------------|-------------------------------------|-------------------------------------|-------------------------------------|-------------------------------------|--|--|

| | | | | | | | | | | | | | | |
|------------------------|--|--|-------------------------------------|-------------------------------------|-------------------------------------|-------------------------------------|-------------------------------------|-------------------------------------|-------------------------------------|-------------------------------------|-------------------------------------|-------------------------------------|-------------------------------------|-------------------------------------|
| Multisplit gemischt | Luft/Luft und warmes Brauchwasser | | <input checked="" type="checkbox"/> | <input checked="" type="checkbox"/> | <input checked="" type="checkbox"/> | <input checked="" type="checkbox"/> | <input checked="" type="checkbox"/> | <input checked="" type="checkbox"/> | <input checked="" type="checkbox"/> | <input checked="" type="checkbox"/> | <input checked="" type="checkbox"/> | <input checked="" type="checkbox"/> | | <input checked="" type="checkbox"/> |
| | Luft/Luft und Luft/Wasser | | <input checked="" type="checkbox"/> | <input checked="" type="checkbox"/> | <input checked="" type="checkbox"/> | <input checked="" type="checkbox"/> | <input checked="" type="checkbox"/> | <input checked="" type="checkbox"/> | <input checked="" type="checkbox"/> | <input checked="" type="checkbox"/> | <input checked="" type="checkbox"/> | <input checked="" type="checkbox"/> | <input checked="" type="checkbox"/> | |
| | Luft/Luft, Luft/Wasser und warmes Brauchwasser | | | <input checked="" type="checkbox"/> | <input checked="" type="checkbox"/> | <input checked="" type="checkbox"/> | <input checked="" type="checkbox"/> | <input checked="" type="checkbox"/> | <input checked="" type="checkbox"/> | <input checked="" type="checkbox"/> | <input checked="" type="checkbox"/> | <input checked="" type="checkbox"/> | <input checked="" type="checkbox"/> | <input checked="" type="checkbox"/> |



improve your life

eco
friendly



AEI 1G 30 LT

The smallest in A++ class

Die kleinste Außeneinheit von iSeries, dieses Gerät kann mit allen Inneneinheiten der Leistungsgruppe A kombiniert werden. Diese kompakten Einheit ist die richtige Wahl für viele Anwendungen zum Heizen und Kühlen, mehr als 2000 Watt bei einer Temperatur von -20 °C

Abmessungen

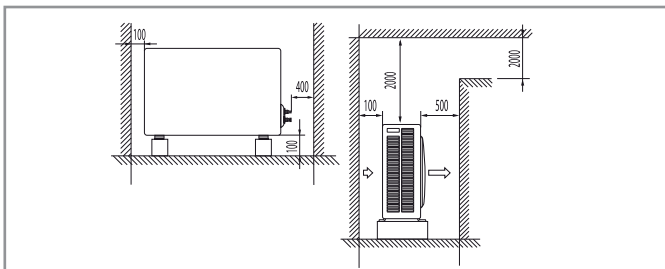
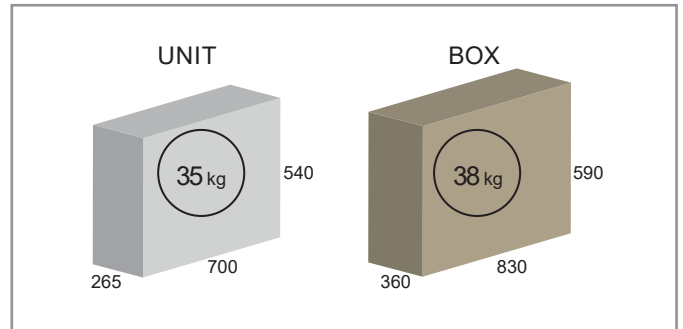

Leitungsanschlüsse

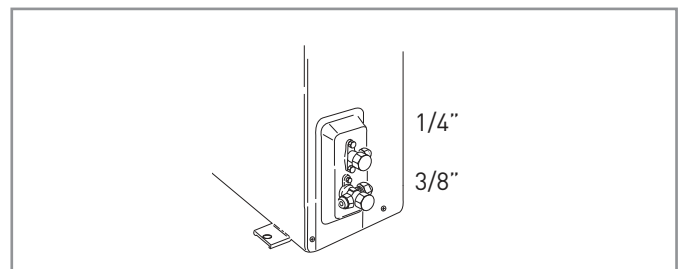

EXTENDED RANGE

-32°C | +50°C

UPDATE

FLASH MEMORY

CONNECTION

WEB CONTROL

AIR / AIR

ERP Ecodesign - EN14825

| | | | | |
|---------------------------------|----------|----|-----|------------|
| COOLING +35°C | Pdesignc | kW | 2,7 | A++ |
| | SEER | | 6,1 | |
| HEATING Average -10°C | Pdesignh | kW | 3,0 | A |
| | SCOP | | 3,8 | |

ERP Ecodesign - EN14825 - Part Load

| | 35°C | 30°C | 25°C | 20°C | 12°C | 7°C | 2°C | -7°C | TOL |
|------------------|------|------|------|------|------|------|------|------|------|
| kW - kW | 2,68 | 2,06 | 1,17 | 1,20 | 1,17 | 1,04 | 1,70 | 2,65 | 2,15 |
| EER - COP | 3,41 | 4,63 | 7,28 | 8,99 | 5,57 | 4,86 | 3,94 | 2,42 | 2,10 |

COOLING

| | CAPACITY kW | EER |
|-----------------------|-------------|------|
| +35°C UE / 27/19°C UI | Max 3,7 | 3,41 |

HEATING

| | CAPACITY kW | COP |
|-------------------------|-------------|------|
| +12/11°C UE / +20°C UI | Max 4,6 | 3,40 |
| +7/6°C UE / +20°C UI | Max 3,9 | 2,60 |
| +2/1°C UE / +20°C UI | Max 2,5 | 2,30 |
| -7/-8°C UE / +20°C UI | Max 2,7 | 2,42 |
| -10/-11°C UE / +20°C UI | Max 2,4 | 2,20 |

UNI 11300-4 - Full load maximum power

MATCHINGS

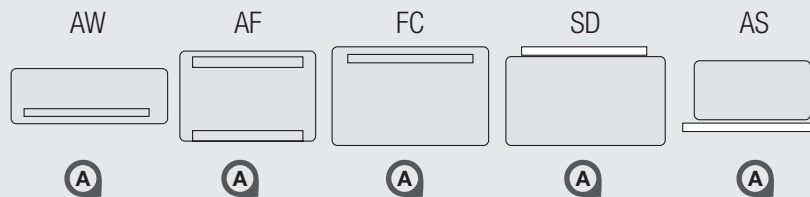

| | | |
|-----------------------|---------|---------------|
| Stromversorgung | V/Ph/Hz | 230/1/50-60 |
| Stromaufnahme | W/A | 1550/ 6,90 |
| Kältemittel R410A | kg | 0.81 |
| Kompressor Typ | | Single Rotary |
| Lüftergeschwindigkeit | | Auto |
| Schalldruck | dB(A) | 40 |

| | | |
|---------------------------|----------|-------------|
| Flüssig Leitung | mm(inch) | 6,35 (1/4") |
| Gas Leitung | mm(inch) | 9,52 (3/8") |
| Vorgefüllte Leitungslänge | m | 7,5 |
| Max. Leitungslänge | m | 15 |
| Max. Höhneunterschied | m | 10 |



improve your life

eco
friendly



AEI1G40LT

Compact and powerful

Hochwertiges Mono-Splitaußengerät der Serie iSERIES, kann mit jedem Innengerät der Leistungsgruppe A kombiniert werden.

Abmessung

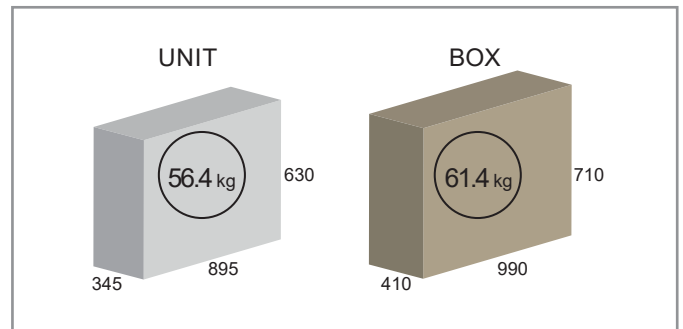

MINIMUM OPERATION AREA (mm)

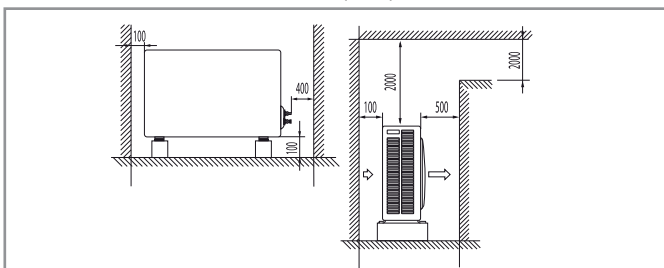

Leitungsanschlüsse

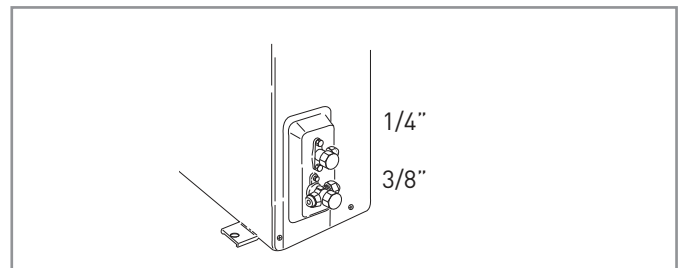

EXTENDED RANGE

-32°C | +50°C

UPDATE

FLASH MEMORY

CONNECTION

WEB CONTROL

AIR / AIR

ERP Ecodesign - EN14825

| | | | | |
|--------------------------|----------|----|-----|------------|
| COOLING +35°C | Pdesignc | kW | 3,7 | A++ |
| | SEER | | 6,1 | |
| HEATING Average -10°C | Pdesignh | kW | 4,0 | A+ |
| | SCOP | | 4,0 | |

ERP Ecodesign - EN14825 - Part Load

| | 35°C | 30°C | 25°C | 20°C | 12°C | 7°C | 2°C | -7°C | TOL |
|-----------|------|------|------|------|------|------|------|------|------|
| kW - kW | 3,67 | 2,67 | 1,73 | 1,31 | 1,06 | 1,43 | 2,22 | 3,51 | 2,98 |
| EER - COP | 3,60 | 4,96 | 6,88 | 8,89 | 5,98 | 4,84 | 3,98 | 2,69 | 2,28 |

COOLING

| | CAPACITY kW | EER |
|-----------------------|-------------|------|
| +35°C UE / 27/19°C UI | Max 4,1 | 3,49 |

HEATING

| | CAPACITY kW | COP |
|-------------------------|-------------|------|
| +12/11°C UE / +20°C UI | Max 5,6 | 3,61 |
| +7/6°C UE / +20°C UI | Max 4,9 | 3,05 |
| +2/1°C UE / +20°C UI | Max 3,1 | 2,42 |
| -7/-8°C UE / +20°C UI | Max 3,5 | 2,69 |
| -10/-11°C UE / +20°C UI | Max 3,3 | 2,46 |

UNI 11300-4 - Full load maximum power

MATCHINGS

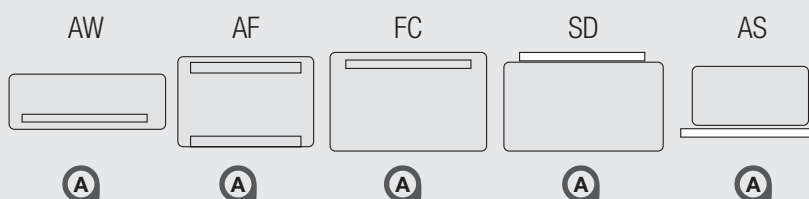

| | | |
|-----------------------|---------|---------------|
| Stromversorgung | V/Ph/Hz | 230/1/50-60 |
| Stromaufnahme | W/A | 1550/6,90 |
| Kältemittel R410A | kg | 1,1 |
| Kompressor Type | | Single Rotary |
| Lüftergeschwindigkeit | | Auto |
| 'Schalldruck | dB(A) | 44 |

| | | |
|---------------------------|-----------|-------------|
| Flüssig Leitung | mm(inch") | 6,35 (1/4") |
| Gas Leitung | mm(inch") | 9,52 (3/8") |
| Vorgefüllte Leitungslänge | m | 7,5 |
| Max. Leitungslänge | m | 15 |
| Max. Höhenunterschied | m | 10 |



eco
friendly

AEI1G50LT

Ideal für Mono Kanalgeräte

Hochwertiges Mono-Splitaußengerät der Serie iSERIES, kann mit jedem Innengerät der Leistungsgruppe B kombiniert werden

DIMENSIONS (mm)

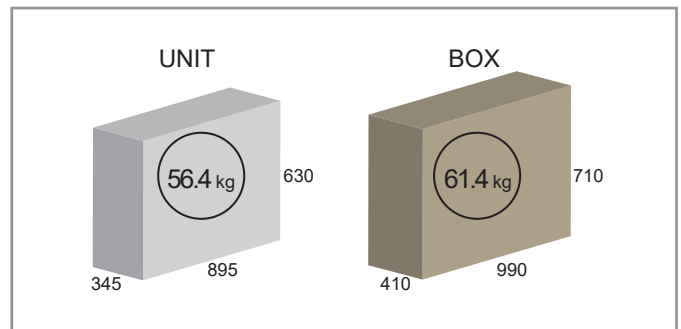

MINIMUM OPERATION AREA (mm)

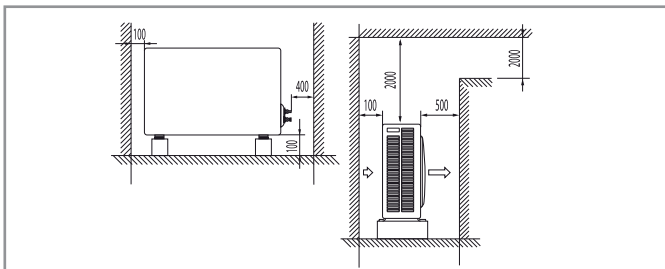

Leitungsanschlüsse

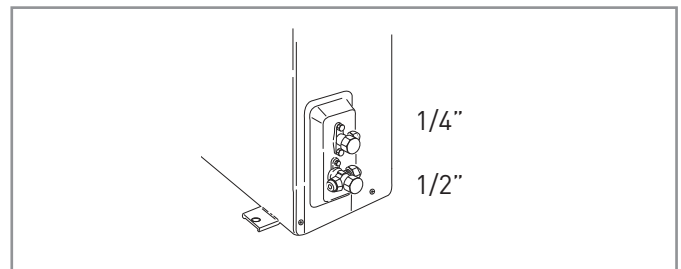

EXTENDED RANGE
-32°C | +50°C

UPDATE
FLASH MEMORY

CONNECTION
WEB CONTROL

iSERIES™ AEI 1G 50 LT



AIR / AIR

ERP Ecodesign - EN14825

| | | | | |
|--------------------------|----------|----|-----|------------|
| COOLING +35°C | Pdesignc | kW | 5,2 | A++ |
| | SEER | | 6,7 | |
| HEATING Average -10°C | Pdesignh | kW | 4,5 | A+ |
| | SCOP | | 4,2 | |

ERP Ecodesign - EN14825 - Part Load

| | 35°C | 30°C | 25°C | 20°C | 12°C | 7°C | 2°C | -7°C | TOL |
|-----------|------|------|------|------|------|------|------|------|------|
| kW - kW | 5,21 | 3,81 | 2,47 | 1,17 | 0,80 | 1,47 | 2,39 | 3,90 | 3,04 |
| EER - COP | 3,38 | 5,31 | 8,17 | 8,97 | 5,59 | 5,42 | 4,12 | 2,73 | 2,59 |

COOLING

| | CAPACITY kW | EER |
|-----------------------|-------------|------|
| +35°C UE / 27/19°C UI | Max 5,7 | 3,38 |

HEATING

| | CAPACITY kW | COP |
|-------------------------|-------------|------|
| +12/11°C UE / +20°C UI | Max 6,1 | 3,68 |
| +7/6°C UE / +20°C UI | Max 5,3 | 3,15 |
| +2/1°C UE / +20°C UI | Max 3,5 | 2,81 |
| -7/-8°C UE / +20°C UI | Max 3,9 | 2,73 |
| -10/-11°C UE / +20°C UI | Max 3,3 | 2,62 |

UNI 11300-4 - Full load maximum power

MATCHINGS

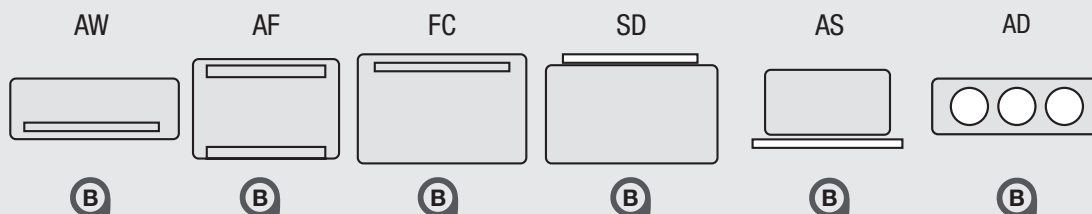

| | | |
|-----------------------|---------|-------------|
| Stromversorgung | V/Ph/Hz | 230/1/50-60 |
| Stromaufnahme | W/A | 1790 / 7,80 |
| Kältemittel R410A | kg | 1,3 |
| Kompressor Typ | | Twin Rotary |
| Lüftergeschwindigkeit | | Auto |
| Schalldruck | dB(A) | 41 |

| | | |
|---------------------------|----------|--------------|
| Flüssig Leitung | mm(inch) | 6,35 (1/4") |
| Gas Leitung | mm(inch) | 12,77 (1/2") |
| Vorgefüllte Leitungslänge | m | 7,5 |
| Max. Leitungslänge | m | 15 |
| Max. Höhenunterschied | m | 10 |



improve your life



AEI1G30EMX

Das kleinste Außengerät Monosplit der Reihe iSeries, die mit allen Innengeräten Luft/Luft size A verwendet werden kann, ist das kompakteste Außengerät der Klasse A++, konform mit den neuen Vorschriften ERP/Ecodesign. AEI1G30emx kann auch an ein eMix oder eMix tank angeschlossen werden, um ein System Split Inverter nur zur Warmwasserproduktion aus thermodynamischer* Quelle zu realisieren.

ABMESSUNGEN (mm)

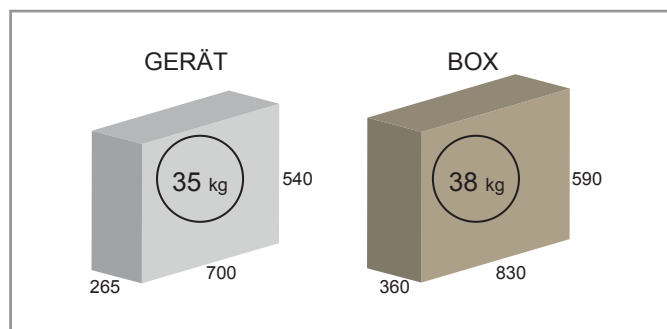

GASANSCHLÜSSE

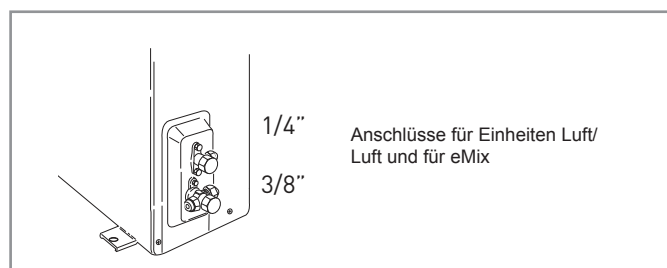

FREIRAUM (mm)

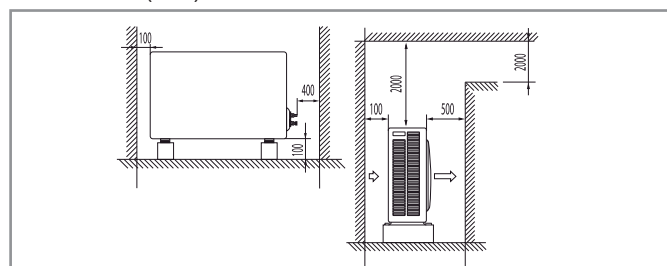

* Bis maximal 80°C und 60°C zu 100% aus thermodynamischer Quelle
**verfügbar auch die Version AEI1G30 ohne eMix-Port

AIR / AIR

ERP Ecodesign - EN14825

| | | | | |
|--------------------------|----------------------|----|-----|-----------------|
| COOLING +35°C | P _{designc} | kW | 3,6 | A ⁺⁺ |
| | SEER | | 6,2 | |
| HEATING Average -10°C | P _{designh} | kW | 3,2 | A ⁺ |
| | SCOP | | 4,4 | |

ERP Ecodesign - EN14825 - Part Load

| | 35°C | 30°C | 25°C | 20°C | 12°C | 7°C | 2°C | -7°C | TOL |
|-----------|------|------|------|------|------|------|------|------|------|
| kW - kW | 3,55 | 2,60 | 1,72 | 1,80 | 1,92 | 2,00 | 1,78 | 2,84 | 2,17 |
| EER - COP | 2,84 | 4,77 | 7,90 | 9,98 | 7,70 | 7,70 | 4,14 | 2,61 | 2,17 |

DHW ERP

See Emix

COOLING

| | CAPACITY kW | EER |
|-----------------------|-------------|------|
| +35°C UE / 27/19°C UI | Max 3,6 | 2,84 |

HEATING

| | CAPACITY kW | COP |
|-------------------------|-------------|------|
| +12/11°C UE / +20°C UI | Max 4,5 | 4,1 |
| +7/6°C UE / +20°C UI | Max 3,3 | 3,51 |
| +2/1°C UE / +20°C UI | Max 2,7 | 2,40 |
| -7/-8°C UE / +20°C UI | Max 2,8 | 2,61 |
| -10/-11°C UE / +20°C UI | Max 2,7 | 2,43 |

UNI 11300-4 - Full load maximum power

MATCHINGS

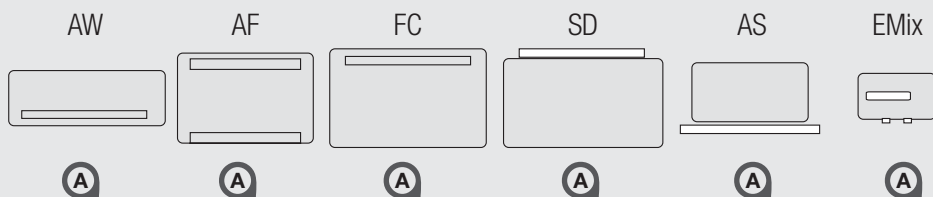

| | | |
|-----------------------|---------|---------------|
| Stromversorgung | V/Ph/Hz | 230/1/50-60 |
| Stromaufnahme | W/A | 1550/ 6,90 |
| Kältemittel R410A | kg | 0.81 |
| Kompressor Typ | | Single Rotary |
| Lüftergeschwindigkeit | | Auto |
| Schalldruck | dB(A) | 40 |

| | | |
|---------------------------|------------------------|-------------|
| Flüssig Leitung | mm(inch ³) | 6,35 (1/4") |
| Gas Leitung | mm(inch ³) | 9,52 (3/8") |
| Vorgefüllte Leitungslänge | m | 7,5 |
| Max. Leitungslänge | m | 15 |
| Max. Höhenunterschied | m | 10 |



improve your life



AEI1G 42EMX

Außengerät für den Anschluss an jedes Innengerät Luft/Luft size A sowohl in Konfiguration Mono als auch Dual, oder an ein einziges Innengerät Luft/Luft size B.

Es ist weiterhin möglich, gleichzeitig an ein Innengerät size A oder B einen eMix oder eMix tank (über dedizierten eMix-Port) für die Produktion von warmem Brauchwasser anzuschließen. Das heißt, mit AEI1G42emx sind Konfigurationen Mono mit Size A oder B, Dual mit Size A, Mono Size A oder B und dazu eMix und Dual mit Size A plus eMix möglich, um eine Klimatisierung mit Warmwasserproduktion sowohl in Kühlung als auch in Heizung bis 80°C thermodynamisch zu realisieren.

ABMESSUNGEN (mm)

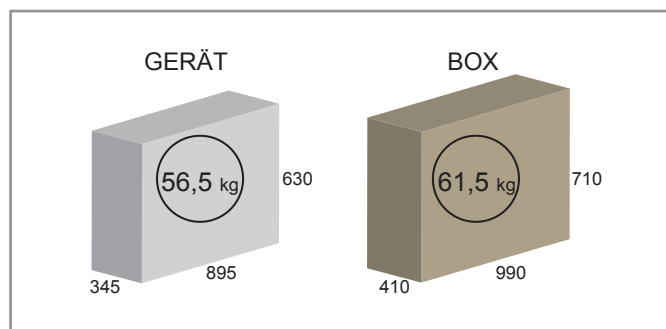

GASANSCHLÜSSE

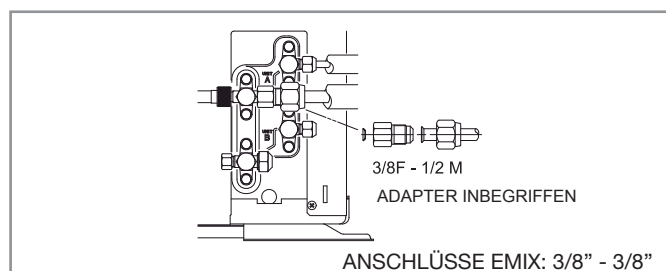

FREIRAUM (mm)

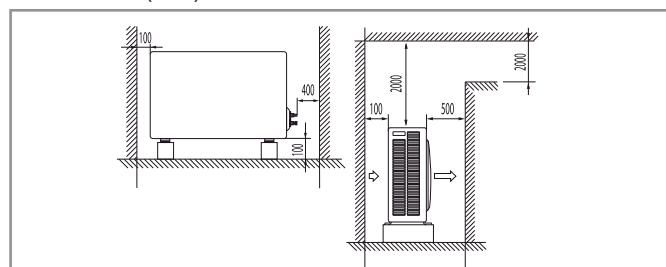

*verfügbar auch die Version AEI1G42 ohne eMix-Port

AIR / AIR

ERP Ecodesign - EN14825

| | | | | |
|--------------------------|----------|----|-----|------------|
| COOLING +35°C | Pdesignc | kW | 4,3 | A++ |
| | SEER | | 6,5 | |
| HEATING Average -10°C | Pdesignh | kW | 3,4 | A+ |
| | SCOP | | 4,1 | |

ERP Ecodesign - EN14825 - Part Load

| | 35°C | 30°C | 25°C | 20°C | 12°C | 7°C | 2°C | -7°C | TOL |
|-----------|------|------|------|-------|------|------|------|------|------|
| kW - kW | 4,31 | 3,18 | 2,05 | 1,40 | 1,16 | 1,21 | 1,67 | 3,03 | 2,21 |
| EER - COP | 2,57 | 4,73 | 8,40 | 11,01 | 4,54 | 5,36 | 3,95 | 3,36 | 1,56 |

DHW ERP

See Emix

COOLING

| | CAPACITY kW | EER |
|-----------------------|-------------|------|
| +35°C UE / 27/19°C UI | Max 4,3 | 2,76 |

HEATING

| | CAPACITY kW | COP |
|-------------------------|-------------|------|
| +12/11°C UE / +20°C UI | Max 5,8 | 3,92 |
| +7/6°C UE / +20°C UI | Max 5,2 | 3,62 |
| +2/1°C UE / +20°C UI | Max 2,8 | 2,44 |
| -7/-8°C UE / +20°C UI | Max 3,0 | 3,36 |
| -10/-11°C UE / +20°C UI | Max 2,9 | 2,12 |

UNI 11300-4 - Full load maximum power

MATCHINGS

A + A
A + B
● A
B

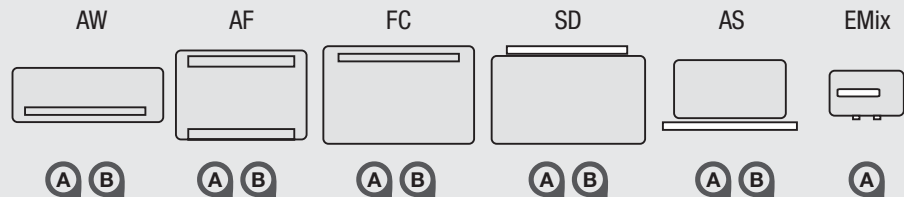

● Ideal matching with Emix/Emix Tank

| | | |
|-----------------------|---------|-------------|
| Stromversorgung | V/Ph/Hz | 230/1/50-60 |
| Stromaufnahme | W/A | 1790 / 7,80 |
| Kältemittel R410A | kg | 1,3 |
| Kompressor Typ | | Twin Rotary |
| Lüftergeschwindigkeit | | Auto |
| Schalldruck | dB(A) | 41 |

| | | |
|-------------------------------------|----------|--------------------|
| Flüssig Leitung | mm(inch) | 6,35 (1/4") |
| Gas Leitung | mm(inch) | 9,52 (3/8") |
| Vorgefüllte Leitungslänge | m | Dual 15 / Mono 7,5 |
| Max. Leitungslänge | m | Dual 30 / Mono 20 |
| vorgefüllte Leitungslänge pro Gerät | m | Dual 12 |
| Max. Leitungslänge pro Gerät | m | Dual 25 |
| Max. Höhenunterschied | m | 10 |
| Max. Höhenunterschied Innengeräte | m | 5 |



improve your life



AEI1G50EMX

Außengerät Mono/Dual mit sehr hoher Anwendungsflexibilität; mit AEI1G50emx können Anschlüsse mit Innengeräten der Reihe iSeries vom Typ Luft/Luft, vom Typ mit Anschlussleitung SDHV, vom Typ Hydrokit für Bodenanlagen in der Konfiguration Mono, Multi und Mix Luft/Luft und Luft/Wasser. Der spezielle Port für eMix erlaubt die gleichzeitige Produktion von warmem Brauchwasser bis 80°C thermodynamisch, mit jeder Kombination (unter den Unterstützten) von Innengeräten Size A oder B sowohl für Kühlung als auch für Heizung. Mit G50emx kann auch eine Multianwendung nur für die Warmwasserproduktion realisiert werden. Zum Beispiel können zwei eMix Tank 300 verbunden werden, um 600 Liter Warmwasser in der Batterie zu liefern.

AEI1G50emx bietet ein breites Angebot von Lösungen, die weit über die Konfiguration Mono/Dual hinaus gehen; zum Beispiel eine Lösung mit einem Hydrokit und einer Einheit i1218 SDHV, zwei Einheiten, die gleichzeitig oder im Wechsel arbeiten können, wie etwa zum Heizen mit Radiatoranlage im Boden und Kühlen und/oder Entfeuchten mit Verteilung der Luft über die Einheit SDHV. Natürlich kann den beiden Einheiten das Modul eMix oder eMix tank hinzugefügt werden, um gleichzeitig warmes Brauchwasser sowohl bei eingeschalteter Heizung im Winter als auch bei eingeschalteter Kühlung im Sommer zu produzieren.

ABMESSUNGEN (mm)

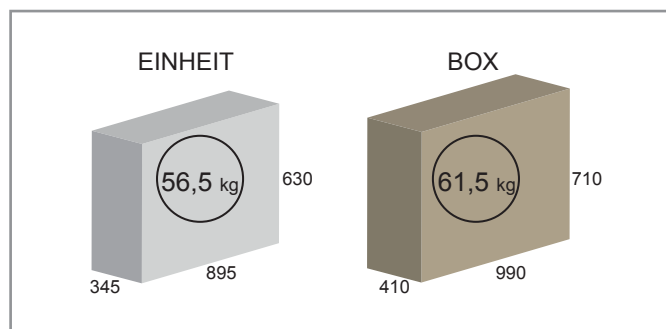

GASANSCHLÜSSE

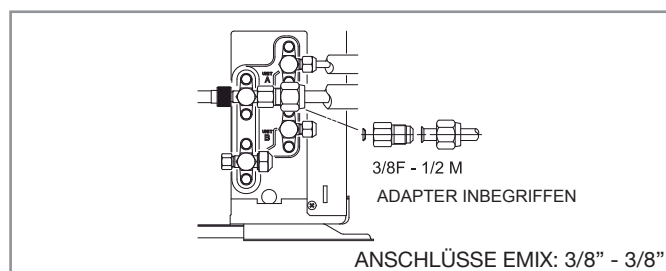

MINDESTFREIRAUM (mm)

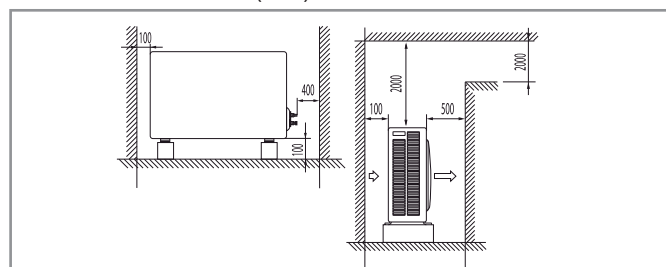

*verfügbar auch die Version AEI1G50BB ohne eMix-Port

AIR / AIR

ERP Ecodesign - EN14825

| | | | | |
|--------------------------|----------|----|-----|------------|
| COOLING +35°C | Pdesignc | kW | 5,4 | A++ |
| | SEER | | 6,4 | |
| HEATING Average -10°C | Pdesignh | kW | 4,3 | A+ |
| | SCOP | | 4,0 | |

ERP Ecodesign - EN14825 - Part Load

| | 35°C | 30°C | 25°C | 20°C | 12°C | 7°C | 2°C | -7°C | TOL |
|-----------|------|------|------|------|------|------|------|------|------|
| kW - kW | 5,41 | 4,04 | 2,68 | 1,09 | 0,80 | 1,53 | 2,46 | 3,93 | 3,27 |
| EER - COP | 3,15 | 5,23 | 7,01 | 9,30 | 5,91 | 6,72 | 3,42 | 2,91 | 2,41 |

COOLING

CAPACITY kW

EER

| | | | |
|-----------------------|-----|-----|------|
| +35°C UE / 27/19°C UI | Max | 5,9 | 3,15 |
|-----------------------|-----|-----|------|

HEATING

CAPACITY kW

COP

| | | | |
|-------------------------|-----|-----|------|
| +12/11°C UE / +20°C UI | Max | 6,7 | 3,86 |
| +7/6°C UE / +20°C UI | Max | 6,0 | 3,35 |
| +2/1°C UE / +20°C UI | Max | 3,7 | 2,57 |
| -7/-8°C UE / +20°C UI | Max | 3,9 | 2,91 |
| -10/-11°C UE / +20°C UI | Max | 3,7 | 2,68 |

UNI 11300-4 - Full load maximum power

AIR / WATER

AEI1G50EMX+HKBE

EN14511

COOLING +35°C

| | | Max | Nom |
|--------------------|----|------|------|
| Capacity @ 18/23°C | kW | 4,5 | 3,3 |
| EER @ 18/23°C | | 3,57 | 3,61 |
| Capacity @ 7/12°C | kW | 3,2 | 2,5 |
| EER @ 7/12°C | | 1,97 | 1,99 |

ERP Ecodesign - EN14825

| | | | | |
|--------------------------------|----------|----|------|------------|
| LOW - 35°C Average -10°C | Pdesignh | kW | 5 | A++ |
| | η | % | 162 | |
| MEDIUM - 55°C Average -10°C | Pdesignh | kW | n.a. | - |
| | η | % | n.a. | |

ERP Ecodesign - EN14825 - Part Load 35°C

| | 12°C | 7°C | 2°C | -7°C | TOL |
|-----|------|------|------|------|------|
| kW | 1,35 | 1,53 | 2,36 | 3,96 | 2,66 |
| COP | 7,44 | 5,06 | 4,01 | 2,79 | 1,92 |

DHW/Combi ERP
See Emix

UNI 11300-4 (35°C) - Full load maximum power

| | 12°C | 7°C | 2°C | -7°C |
|-----|------|------|------|------|
| kW | 5,88 | 5,30 | 3,26 | 3,96 |
| COP | 4,75 | 4,22 | 3,15 | 2,79 |

EN14511

| | 7°C | -7°C |
|-----|------|------|
| kW | 5,10 | 3,80 |
| COP | 4,40 | 2,79 |

MATCHINGS

A + A

A + B

● A

● B

● Ideal matching with Emix/Emix Tank

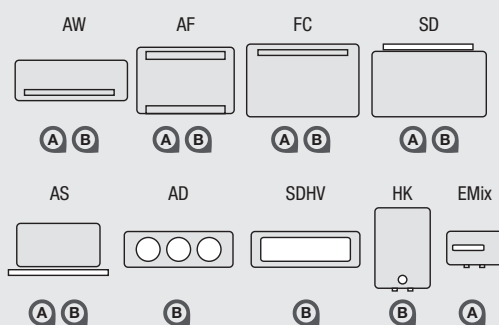

| | | |
|-----------------------|---------|-------------|
| Stromversorgung | V/Ph/Hz | 230/1/50-60 |
| Stromaufnahme | W/A | 1790 / 7,80 |
| Kältemittel R410A | kg | 1,3 |
| Kompressor Typ | | Twin Rotary |
| Lüftergeschwindigkeit | | Auto |
| Schalldruck | dB(A) | 41 |

| | | |
|-------------------------------------|----------|--------------------|
| Flüssig Leitung | mm(inch) | 6,35 (1/4") |
| Gas Leitung | mm(inch) | 9,52 (3/8") |
| Vorgefüllte Leitungslängen | m | Dual 15 / Mono 7,5 |
| Max. Leitungslängen | m | Dual 30 / Mono 20 |
| Vorgefüllte Leitungslänge pro Gerät | m | Dual 12 |
| Max. Leitungslänge pro Gerät | m | Dual 25 |
| Max. Höhenunterschied | m | 10 |
| Max. Höhenunterschied Innengeräte | m | 5 |



improve your life

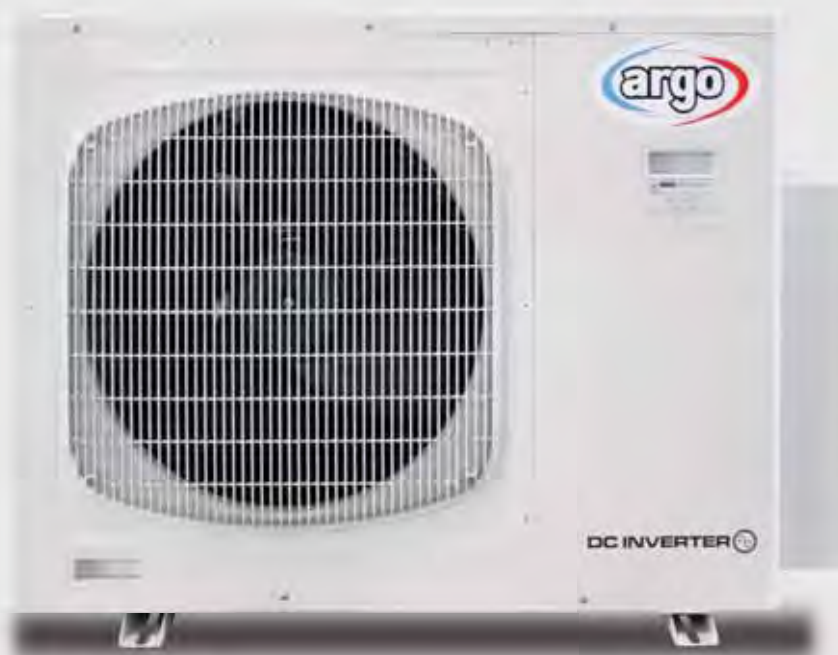

AEI1G65EMX

AEI1G65emx ist mit seiner Leistung, den Mono/Dual/Trial-Anschlüssen, der Kompaktheit und der Möglichkeit, eMix oder eMix tank anzuschließen, für die unterschiedlichsten Lösungen in der Sommer- und Winterklimatisierung, mit oder ohne Warmwasserproduktion, in kleinen Einfamilienhäusern, Wohnungen, Büros, aber auch in Restaurants, Geschäften und Geschäftsräume im Allgemeinen geeignet, vorausgesetzt, die Fläche ist passend für die von der Einheit gelieferte thermische Leistung.

Alle Innengeräte der Reihe iSeries werden erkannt und können im Modus einzeln, mehrfach und gemischt angeschlossen werden.

AEI1G65emx bietet eine hohe Flexibilität bei gemischten Konfigurationen Luft/Luft mit Luft/Wasser. Dadurch können Bodenheizungsanlagen oder Niedrigtemperaturheizkörper gleichzeitig im Innengeräten mit direkter Expansion jeden Typs (Wand, Boden/Decke, Konsole, Kassette, mit Leitungen) installiert werden sowie selbstverständlich die Einheiten SDHV mit flexiblen und schallgedämmten Leitungen, um jede Ecke des Gebäudes zu erreichen, Bad und Küche eingeschlossen. Es besteht zudem die Möglichkeit der Konfiguration Mono/Multi mit Einheiten eMix und eMix tank zur Realisierung von Batterien nur für die Produktion von warmem Brauchwasser.

FREIRAUM (mm)

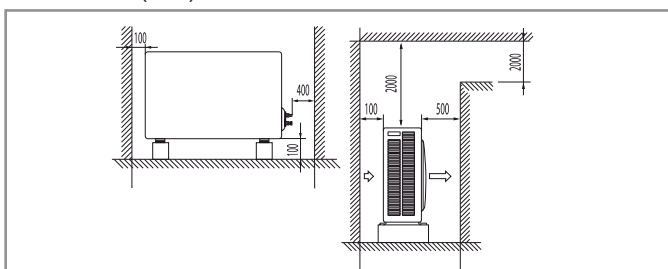

ABMESSUNGEN (mm)

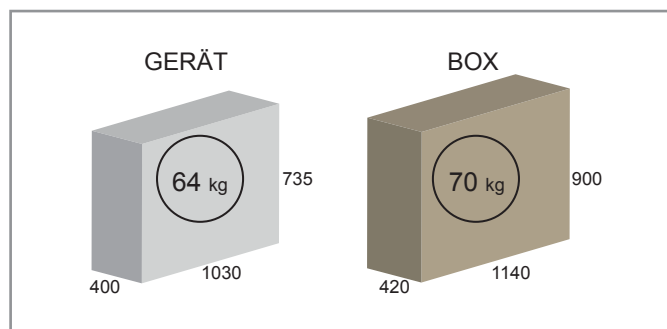

GASANSCHLÜSSE

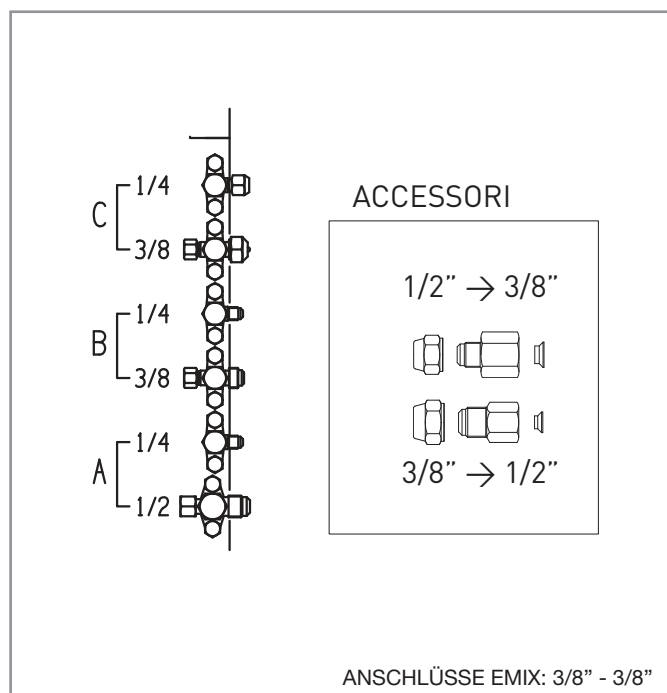

ACCESSORI

1/2" → 3/8"

3/8" → 1/2"

ANSCHLÜSSE EMIX: 3/8" - 3/8"

*verfügbar auch die Version AEI1G65 ohne eMix-Port

AIR / AIR

ERP Ecodesign - EN14825

| | | | | |
|--------------------------|----------|----|-----|-----|
| COOLING +35°C | Pdesignc | kW | 6,5 | A++ |
| | SEER | | 6,5 | |
| HEATING Average -10°C | Pdesignh | kW | 6,4 | A+ |
| | SCOP | | 4,0 | |

ERP Ecodesign - EN14825 - Part Load

| | 35°C | 30°C | 25°C | 20°C | 12°C | 7°C | 2°C | -7°C | TOL |
|-----------|------|------|------|------|------|------|------|------|------|
| kW - kW | 6,50 | 4,99 | 3,30 | 2,43 | 1,41 | 2,26 | 3,70 | 5,92 | 4,26 |
| EER - COP | 3,75 | 5,67 | 7,39 | 9,02 | 4,59 | 4,83 | 4,12 | 3,09 | 1,84 |

COOLING

CAPACITY kW

EER

| | | | |
|-----------------------|-----|-----|------|
| +35°C UE / 27/19°C UI | Max | 7,7 | 3,32 |
|-----------------------|-----|-----|------|

HEATING

CAPACITY kW

COP

| | | | |
|-------------------------|-----|-----|------|
| +12/11°C UE / +20°C UI | Max | 9,1 | 3,50 |
| +7/6°C UE / +20°C UI | Max | 8,7 | 3,22 |
| +2/1°C UE / +20°C UI | Max | 5,6 | 2,94 |
| -7/-8°C UE / +20°C UI | Max | 5,9 | 3,09 |
| -10/-11°C UE / +20°C UI | Max | 5,3 | 2,25 |

UNI 11300-4 - Full load maximum power

AIR / WATER

AEI1G65EMX+HKCE

EN14511

COOLING +35°C

| | Max | Nom |
|--------------------|--------|------|
| Capacity @ 18/23°C | kW 6,0 | 5,2 |
| EER @ 18/23°C | 3,60 | 3,78 |
| Capacity @ 7/12°C | kW 5,2 | 4,6 |
| EER @ 7/12°C | 2,58 | 2,65 |

ERP Ecodesign - EN14825

| | | | | |
|--------------------------------|----------|----|-----|-----|
| LOW - 35°C Average -10°C | Pdesignh | kW | 6 | A++ |
| | η | % | 156 | |
| MEDIUM - 55°C Average -10°C | Pdesignh | kW | 4 | A+ |
| | η | % | 105 | |

ERP Ecodesign - EN14825 - Part Load

35°C

55°C

| | 12°C | 7°C | 2°C | -7°C | TOL | 12°C | 7°C | 2°C | -7°C | TOL |
|-----|------|------|------|------|------|------|------|------|------|------|
| kW | 1,95 | 2,09 | 3,22 | 5,41 | 2,41 | 1,67 | 2,20 | 2,28 | 3,78 | 2,56 |
| COP | 7,57 | 5,61 | 3,63 | 2,64 | 1,24 | 5,46 | 4,07 | 2,44 | 1,82 | 1,30 |

UNI 11300-4 (35°C) - Full load maximum power

EN14511

| | 12°C | 7°C | 2°C | -7°C | 7°C | -7°C |
|-----|------|------|------|------|------|------|
| kW | 9,00 | 8,55 | 5,76 | 5,41 | 8,22 | 5,21 |
| COP | 4,48 | 4,13 | 2,93 | 2,64 | 4,14 | 2,80 |

DHW/Combi ERP
See Emix

MATCHINGS

- A + A + A
- A + A + B
- B + B
- A + B
- A + A
- B
- C

● Ideal matching with Emix/Emix Tank

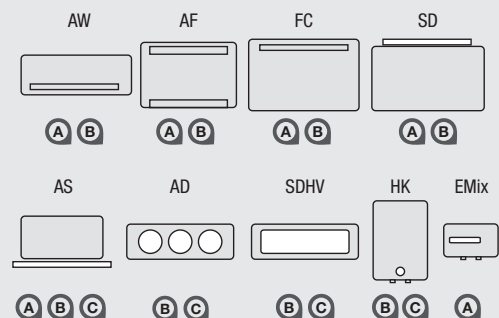

| | | |
|-----------------------|---------|-------------------------|
| Stromversorgung | V/Ph/Hz | 230/1/50-60 - 400/N3/50 |
| Stromaufnahme | W/A | 2600/12 - 5200/10x3 |
| Kältemittel R410A | kg | 2.7 |
| Kompressor Typ | | Twin Rotary |
| Lüftergeschwindigkeit | | Auto |
| Schalldruck | dB(A) | 47 |

| | | |
|--------------------------------------|----------|----------------------------|
| Flüssig Leitung | mm(inch) | 6,35 (1/4") |
| Gas Leitung | mm(inch) | 9,52 (3/8") / 12,77 (1/2") |
| Vorgefüllte Leitungslängen | m | Multi 30 / Mono 20 |
| Max. Leitungslängen | m | Multi 45 / Mono 35 |
| Vorgefüllte Leitungslängen pro Gerät | m | Dual 25 / Trial 20 |
| Max. Leitungslängen pro Gerät | m | Dual 30 / Trial 25 |
| Max. Höhenunterschied | m | 10 |
| Max. Höhenunterschied Innengeräte | m | 5 |



improve your life



AEI1G80EMX

AEI1G80emx ist das Außengerät für Anwendungen an der Grenze zwischen Wohnbereich und Dienstleistungsbereich; mit der thermischen Leistung, der kompakten Struktur mit einem Lüfter, der Möglichkeit zur Realisierung von Systemen Mono, Dual, Trial und Quadri Split und die gleichzeitige Produktion von Warmwasser ist AEI1G80emx eine hervorragende Lösung für den Einsatz als Hauptheizsystem, welches in Kombination mit Einheiten Luft und/oder Wasser, Bodenheizgeräten oder Niedrigtemperaturradiatoren, flexiblen Leitungen und Warmwasserproduktion aus erneuerbarer Energie mittels Wärmepumpe AEI1G80emx die Klimatisierung für das ganze Jahr bieten kann.

Nicht weniger wichtig ist die Möglichkeit, bis zu vier Einheiten eMix zu installieren und AEI1G80emx nur für die Produktion großer Mengen warmen Brauchwassers in Hotels, Schulen, Fabriken einzusetzen. Das Gerät wird im Laufe des Jahres 2013 auch in der Version für Dreiphasenversorgung verfügbar sein und bietet zahlreiche Lösungen für die Anwendung im Dienstleistungsbereich, wie beispielsweise mit Kassette, Leitungen, Einbaugeräte (slim ducted) für Hotels, flexible Leitungen SDHV.

FREIRAUM (mm)

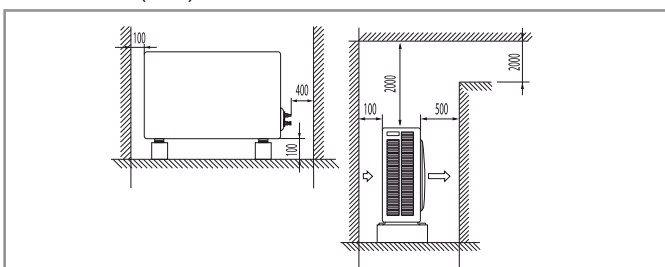

ABMESSUNGEN (mm)

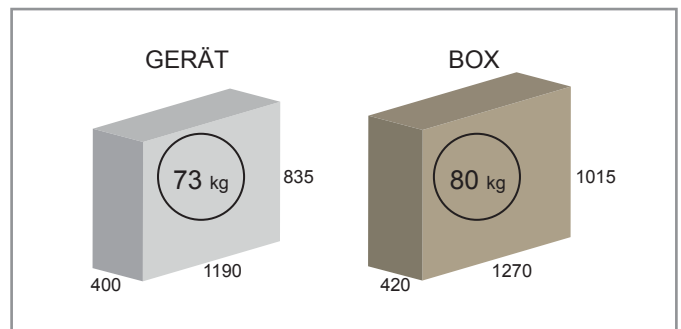

GASANSCHLÜSSE

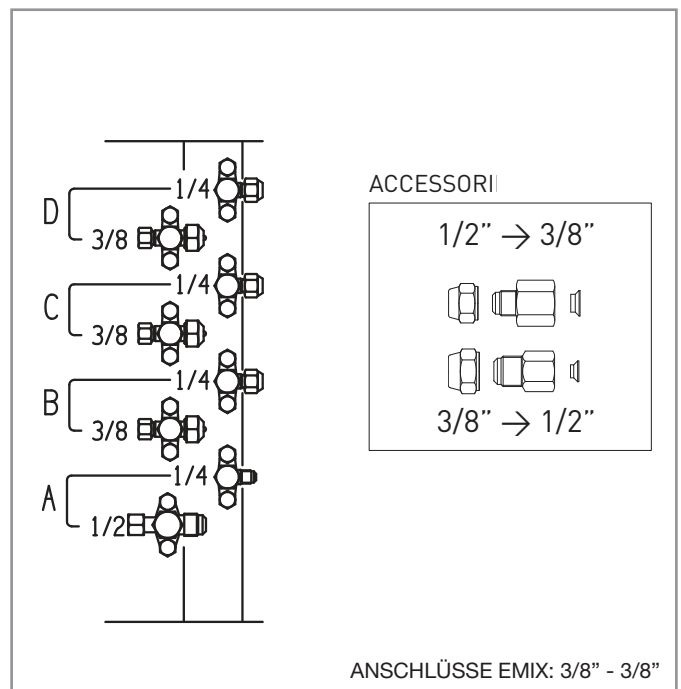

ANSCHLÜSSE EMIX: 3/8" - 3/8"

**verfügbar auch die Version AEI1G80 ohne eMix-Port

AIR / AIR

ERP Ecodesign - EN14825

| | | | | |
|--------------------------|----------|----|-----|-----|
| COOLING +35°C | Pdesignc | kW | 9,0 | A++ |
| | SEER | | 6,7 | |
| HEATING Average -10°C | Pdesignh | kW | 7,7 | A+ |
| | SCOP | | 4,1 | |

ERP Ecodesign - EN14825 - Part Load

| | 35°C | 30°C | 25°C | 20°C | 12°C | 7°C | 2°C | -7°C | TOL |
|-----------|------|------|------|------|------|------|------|------|------|
| kW - kW | 8,97 | 6,70 | 4,26 | 2,88 | 1,32 | 2,66 | 4,08 | 6,78 | 4,93 |
| EER - COP | 3,74 | 6,13 | 8,03 | 7,91 | 4,94 | 4,97 | 4,34 | 2,45 | 1,74 |

COOLING

CAPACITY kW

EER

| | | | |
|-----------------------|-----|-----|------|
| +35°C UE / 27/19°C UI | Max | 9,6 | 3,74 |
|-----------------------|-----|-----|------|

HEATING

CAPACITY kW

COP

| | | | |
|-------------------------|-----|------|------|
| +12/11°C UE / +20°C UI | Max | 11,6 | 3,55 |
| +7/6°C UE / +20°C UI | Max | 11,2 | 3,27 |
| +2/1°C UE / +20°C UI | Max | 6,1 | 2,36 |
| -7/-8°C UE / +20°C UI | Max | 6,8 | 2,45 |
| -10/-11°C UE / +20°C UI | Max | 6,5 | 2,36 |

UNI 11300-4 - Full load maximum power

AIR / WATER

AEI1G80EMX+HKCE

EN14511

COOLING +35°C

| | | Max | Nom |
|--------------------|----|------|------|
| Capacity @ 18/23°C | kW | 8,0 | 7,1 |
| EER @ 18/23°C | | 4,01 | 4,10 |
| Capacity @ 7/12°C | kW | 6,9 | 5,0 |
| EER @ 7/12°C | | 2,84 | 2,90 |

ERP Ecodesign - EN14825

| | | | | |
|--------------------------------|----------|----|-----|-----|
| LOW - 35°C Average -10°C | Pdesignh | kW | 7 | A++ |
| | η | % | 157 | |
| MEDIUM - 55°C Average -10°C | Pdesignh | kW | 6 | A+ |
| | η | % | 117 | |

ERP Ecodesign - EN14825 - Part Load

35°C

55°C

| | 12°C | 7°C | 2°C | -7°C | TOL | 12°C | 7°C | 2°C | -7°C | TOL |
|-----|------|------|------|------|------|------|------|------|------|------|
| kW | 2,22 | 2,47 | 3,74 | 6,24 | 4,24 | 2,15 | 2,07 | 3,08 | 5,11 | 3,50 |
| COP | 7,32 | 5,47 | 3,81 | 2,50 | 1,60 | 5,68 | 3,94 | 2,94 | 1,82 | 1,27 |

UNI 11300-4 (35°C) - Full load maximum power

EN14511

| | 12°C | 7°C | 2°C | -7°C | 7°C | -7°C |
|-----|-------|------|------|------|------|------|
| kW | 10,12 | 9,78 | 6,47 | 6,24 | 9,25 | 5,89 |
| COP | 3,95 | 4,04 | 2,74 | 2,50 | 4,12 | 2,70 |

DHW/Combi ERP
See Emix

MATCHINGS

- A + A + A + A
- A + A + A + B
- A + A + A
- A + A + B
- A + B + B
- B + B
- A + B
- A + C
- C

● Ideal matching with Emix/Emix Tank

| | | |
|-------------------------------------|-----------|----------------------------|
| Stromversorgung | V/Ph/Hz | 230/1/50-60 - 400/N3/50 |
| Stromaufnahme | W/A | 3300/15 - 5200/10x3 |
| Kältemittel R410A | kg | 2,9 |
| Kompressor Typ | | Twin Rotary |
| Lüftergeschwindigkeit | | Auto |
| Schalldruck | dB(A) | 47 |
| Flüssig Leitung | mm(inch*) | 6,35 (1/4") |
| Gas Leitung | mm(inch*) | 9,52 (3/8") / 12,77 (1/2") |
| Vorgefüllte Leitungslängen | m | Multi 40 / Mono 30 |
| Max. Leitungslängen | m | Multi 65 / Mono 50 |
| Vorgefüllte Leitungslänge pro Gerät | m | 30 |
| Max. Leitungslänge pro Gerät | m | 30 |
| Max. Höhnerunterschied | m | 10 |
| Max. Höhenunterschied Innengeräte | m | 5 |

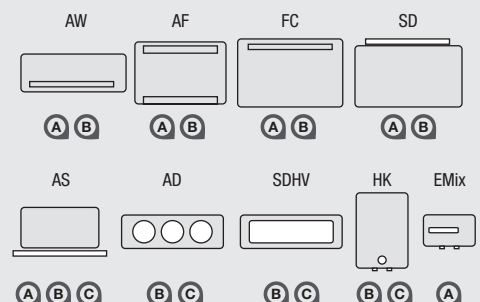



improve your life



AEI1G 110EMX

Bis heute ist dies das leistungsfähigste Außengerät iSeries und passt mit seinen 13 kW perfekt zum Dienstleistungsbereich, in dem die hohe Flexibilität der großen Produktreihe der Innengeräte voll zum Ausdruck kommt; AEI1G110emx ist auch als Hauptlösung für die Heizung und Klimatisierung in Wohngebäuden mittlerer Größe optimal einsetzbar, ob es sich nun um große Wohnungen oder Einfamilienhäuser handelt. AEI1G110emx hat eine kompakte Struktur mit einem Lüfter in der Version Monophase und Dreiphas (im Laufe des Jahres 2013) und bietet vier Ports für Innengeräte nebst eMix-Port für die Warmwasserproduktion gleichzeitig zur Heizung und Klimatisierung. Es sind also Lösungen Mono, Dual, Trial, und Qudri Split möglich, alle in Kombination mit alle Typen und Größen der Innengeräte iSeries, Luft/Luft standard, Luft/Luft Typ SDHV, Luft/Wasser (Hydrokit für Bodenheizung/-kühlung oder Niedrigtemperaturradiatoren) und selbstverständlich eMix und eMix Tank, auch in Batterie nur für die Warmwasserproduktion aus erneuerbarer Energie in großen Mengen (bis zu 1200 Liter pro System).

ABMESSUNGEN (mm)

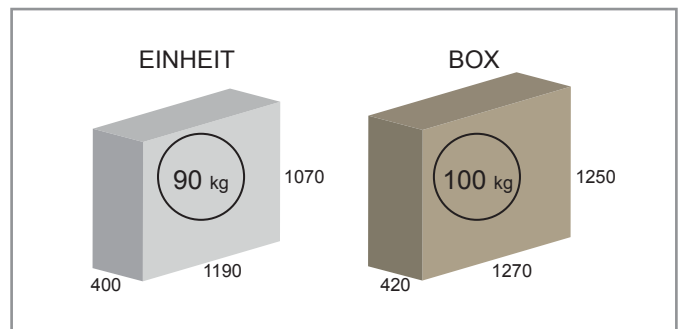

GASANSCHLÜSSE

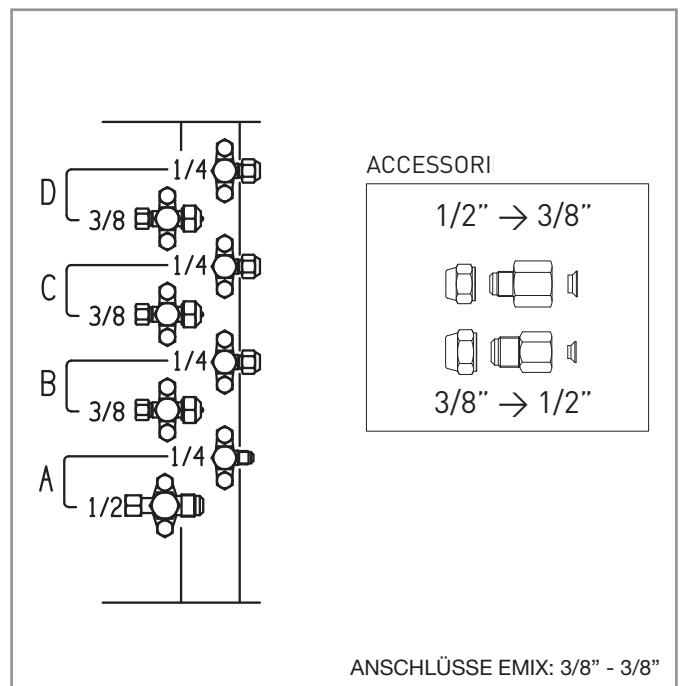

FREIRAUM (mm)

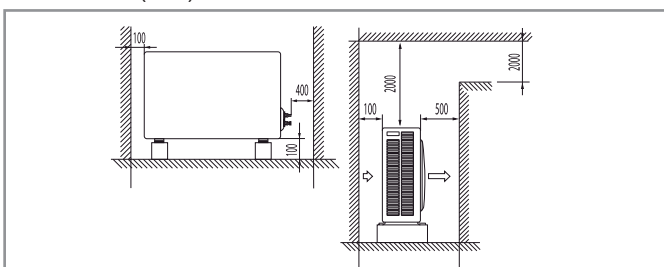

AIR / AIR

ERP Ecodesign - EN14825

| | | | | |
|--------------------------|----------|----|------|------------|
| COOLING +35°C | Pdesignc | kW | 10,6 | A++ |
| | SEER | | 6,6 | |
| HEATING Average -10°C | Pdesignh | kW | 9,4 | A+ |
| | SCOP | | 4,1 | |

ERP Ecodesign - EN14825 - Part Load

| | 35°C | 30°C | 25°C | 20°C | 12°C | 7°C | 2°C | -7°C | TOL |
|------------------|-------|------|------|------|------|------|------|------|------|
| kW - kW | 10,64 | 7,83 | 5,09 | 4,22 | 3,59 | 3,37 | 5,22 | 8,30 | 6,01 |
| EER - COP | 3,44 | 5,07 | 8,07 | 9,67 | 7,05 | 5,54 | 4,17 | 2,36 | 1,85 |

COOLING

CAPACITY kW

EER

| | | | |
|-----------------------|-----|------|------|
| +35°C UE / 27/19°C UI | Max | 11,5 | 3,36 |
|-----------------------|-----|------|------|

HEATING

CAPACITY kW

COP

| | | | |
|-------------------------|-----|------|------|
| +12/11°C UE / +20°C UI | Max | 13,2 | 3,45 |
| +7/6°C UE / +20°C UI | Max | 12,5 | 3,07 |
| +2/1°C UE / +20°C UI | Max | 9,4 | 2,64 |
| -7/-8°C UE / +20°C UI | Max | 8,3 | 2,36 |
| -10/-11°C UE / +20°C UI | Max | 7,5 | 2,40 |

UNI 11300-4 - Full load maximum power

AIR / WATER

AEI1G110EMX+HKDE

EN14511

COOLING +35°C

| | | | Max | Nom |
|--------------------|----|------|------|-----|
| Capacity @ 18/23°C | kW | 10,3 | 8,75 | |
| EER @ 18/23°C | | 3,39 | 3,62 | |
| Capacity @ 7/12°C | kW | 7,1 | 6,2 | |
| EER @ 7/12°C | | 2,19 | 2,22 | |

ERP Ecodesign - EN14825

| | | | | |
|--------------------------------|----------|----|-----|------------|
| LOW - 35°C Average -10°C | Pdesignh | kW | 9 | A++ |
| | η | % | 163 | |
| MEDIUM - 55°C Average -10°C | Pdesignh | kW | 7 | A+ |
| | η | % | 112 | |

ERP Ecodesign - EN14825 - Part Load

35°C

55°C

| | 12°C | 7°C | 2°C | -7°C | TOL | 12°C | 7°C | 2°C | -7°C | TOL |
|------------|------|------|------|------|------|------|------|------|------|------|
| kW | 3,16 | 3,27 | 4,70 | 7,84 | 5,07 | 3,06 | 3,29 | 3,60 | 5,85 | 4,45 |
| COP | 7,38 | 6,25 | 4,03 | 2,31 | 1,40 | 5,82 | 4,26 | 2,78 | 1,66 | 1,25 |

UNI 11300-4 (35°C) - Full load maximum power

EN14511

| | 12°C | 7°C | 2°C | -7°C | | 7°C | -7°C |
|------------|-------|-------|------|------|------------|-------|------|
| kW | 12,35 | 11,70 | 8,16 | 7,84 | kW | 10,73 | 6,30 |
| COP | 4,30 | 4,01 | 2,59 | 2,31 | COP | 4,10 | 2,70 |

DHW/Combi ERP
See Emix

MATCHINGS

- A + A + A + A
- A + A + A + B
- A + A + B + B
- A + B + B + B
- A + A + A
- A + A + B
- A + B + B
- B + B + B
- B + B
- A + C
- A + B
- B + C
- C
- D

● Ideal matching with Emix/Emix Tank

| | | |
|-----------------------|---------|-------------------------|
| Stromversorgung | V/Ph/Hz | 230/1/50-60 - 400/N3/50 |
| Stromaufnahme | W/A | 4400/20 - 5200/10x3 |
| Kältemittel R410A | kg | 3.38 |
| Kompressor Typ | | Twin Rotary |
| Lüftergeschwindigkeit | | Auto |
| Schalldruck | dB(A) | 48 |

| | | |
|-------------------------------------|-----------|----------------------------|
| Flüssig Leitung | mm(inch*) | 6,35 (1/4") |
| Gas Leitung | mm(inch*) | 9,52 (3/8") / 12,77 (1/2") |
| Vorgefüllte Leitungslängen | m | Multi 40 / Mono 30 |
| Max. Leitungslängen | m | Multi 65 / Mono 50 |
| Vorgefüllte Leitungslänge pro Gerät | m | 30 |
| Max. Leitungslänge pro Gerät | m | 30 |
| Max. Höhenunterschied | m | 10 |
| Max. Höhenunterschied Innengeräte | m | 5 |

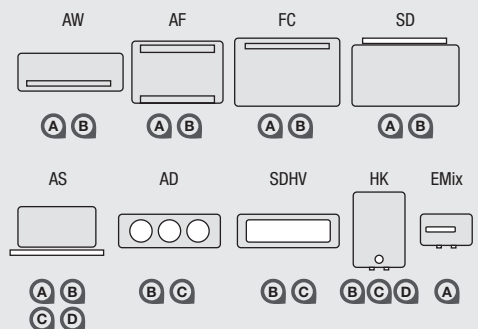



eco
friendly



AEI 1G 140 PENTA EMX three phases

5 Anschlüsse + Warmwasser

Fünf Anschlüsse plus eMix bei einer Gesamtleistung von 16 KW, ideal für Häuser und größere Wohnungen. Warmes Wasser zum Nulltarif im Kühlmodus dank eMix und Wärmerückgewinnung. In Verbindung mit dem SDHV-System können bis zu 8 Räume erreicht werden. Wärmepumpensysteme über Fußbodenheizung oder Radiatoren können mit direktverdampften Klimageräten kombiniert werden.

DIMENSIONS (mm)

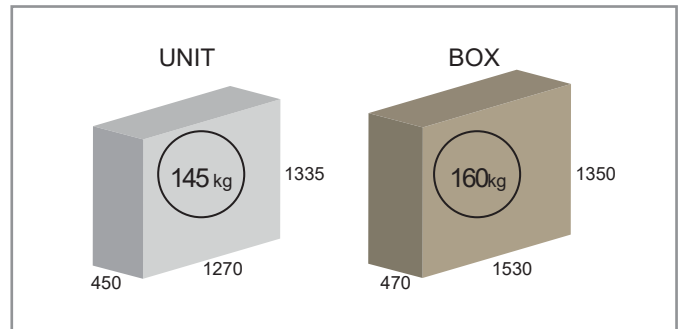

MINIMUM OPERATION AREA (mm)

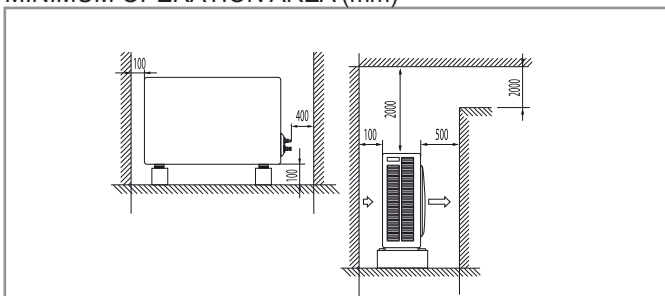

GAS CONNECTIONS

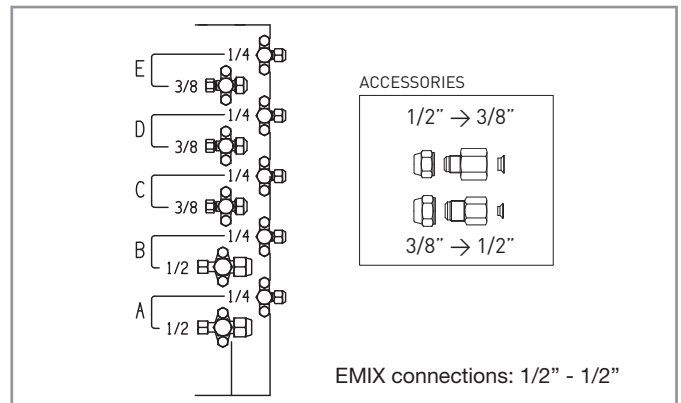

EXTENDED RANGE
-32°C | +50°C

UPDATE
FLASH MEMORY

CONNECTION
WEB CONTROL

AIR / AIR

ERP Ecodesign - EN14825

| | | | | |
|--------------------------|----------|----|------|-----------|
| COOLING +35°C | Pdesignc | kW | 13,6 | A |
| | SEER | | 5,11 | |
| HEATING Average -10°C | Pdesignh | kW | 11,5 | A+ |
| | SCOP | | 4,13 | |

ERP Ecodesign - EN14825 - Part Load

| | 35°C | 30°C | 25°C | 20°C | 12°C | 7°C | 2°C | -7°C | TOL |
|-----------|-------|-------|------|------|------|------|------|-------|------|
| kW - kW | 13,65 | 10,05 | 6,60 | 3,44 | 2,82 | 4,08 | 6,17 | 10,10 | 6,65 |
| EER - COP | 2,60 | 3,71 | 6,01 | 8,57 | 5,43 | 5,04 | 4,25 | 2,76 | 1,78 |

COOLING

CAPACITY kW

EER

| | | | |
|-----------------------|-----|------|------|
| +35°C UE / 27/19°C UI | Max | 13,7 | 2,60 |
|-----------------------|-----|------|------|

HEATING

CAPACITY kW

COP

| | | | |
|-------------------------|-----|------|------|
| +12/11°C UE / +20°C UI | Max | 16,3 | 3,51 |
| +7/6°C UE / +20°C UI | Max | 15,5 | 3,10 |
| +2/1°C UE / +20°C UI | Max | 10,9 | 2,46 |
| -7/-8°C UE / +20°C UI | Max | 10,1 | 2,76 |
| -10/-11°C UE / +20°C UI | Max | 8,2 | 2,29 |

UNI 11300-4 - Full load maximum power

AIR / WATER

AEI1G140EMX+HKEE

EN14511

COOLING +35°C

| | | Max | Nom |
|--------------------|----|------|------|
| Capacity @ 18/23°C | kW | 13,3 | 9,9 |
| EER @ 18/23°C | | 2,70 | 3,61 |
| Capacity @ 7/12°C | kW | 9,0 | 7,5 |
| EER @ 7/12°C | | 2,15 | 2,52 |

ERP Ecodesign - EN14825

| | | | | |
|--------------------------------|----------|----|------|------------|
| LOW - 35°C Average -10°C | Pdesignh | kW | 10,9 | A++ |
| | η | % | 158 | |
| MEDIUM - 55°C Average -10°C | Pdesignh | kW | 8,5 | A+ |
| | η | % | 110 | |

ERP Ecodesign - EN14825 - Part Load

35°C

55°C

| | 12°C | 7°C | 2°C | -7°C | TOL | 12°C | 7°C | 2°C | -7°C | TOL |
|-----|------|------|------|------|------|------|------|------|------|------|
| kW | 3,81 | 3,92 | 5,66 | 9,43 | 6,10 | 3,65 | 3,99 | 4,33 | 7,05 | 5,35 |
| COP | 7,1 | 6,00 | 3,79 | 2,21 | 1,26 | 5,61 | 4,15 | 2,64 | 1,54 | 1,21 |

UNI 11300-4 (35°C) - Full load maximum power

EN14511

| | 12°C | 7°C | 2°C | -7°C | 7°C | -7°C |
|-----|-------|-------|------|------|-------|------|
| kW | 15,24 | 14,51 | 9,92 | 9,43 | 12,50 | 8,00 |
| COP | 4,12 | 3,66 | 2,85 | 2,21 | 4,11 | 2,72 |

DHW/Combi ERP
See Emix

Dati preliminari alla data di stampa del catalogo

MATCHINGS

- A + A + A + A + A
- A + A + A + B + B
- A + A + A + A
- A + A + A + B
- A + A + A + C
- A + A + B + B
- A + B + B + B
- A + A + A
- A + A + B
- A + A + C
- A + B + B
- A + B + C
- B + B + B
- B + B
- A + C
- B + C
- A + D
- D
- E

● Ideal matching with Emix/Emix Tank

| | | |
|-------------------------------------|----------|----------------------------|
| Stromversorgung | V/Ph/Hz | 400/N3/50 |
| Stromaufnahme | W/A | 5200/10x3 |
| Kältemittel R410A | kg | 4,4 |
| Kompressor Typ | | Twin Rotary |
| Lüftergeschwindigkeit | | Auto |
| Schalldruck | dB(A) | 50 |
| Flüssig Leitung | mm(inch) | 6,35 (1/4") |
| Gas Leitung | mm(inch) | 9,52 (3/8") / 12,77 (1/2") |
| Vorgefüllte Leitungslängen | m | 40 |
| Max. Leitungslängen | m | Multi 100 / Mono 50 |
| Vorgefüllte Leitungslänge pro Gerät | m | 30 |
| Max. Leitungslänge pro Gerät | m | 30 |
| Max. Höhenunterschied | m | 10 |
| Max. Höhenunterschied Innengeräte | m | 5 |

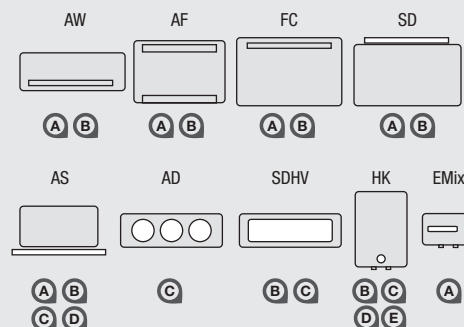

ISERIES™ OUTDOOR/INDOOR REFRIGERANT LIMITS

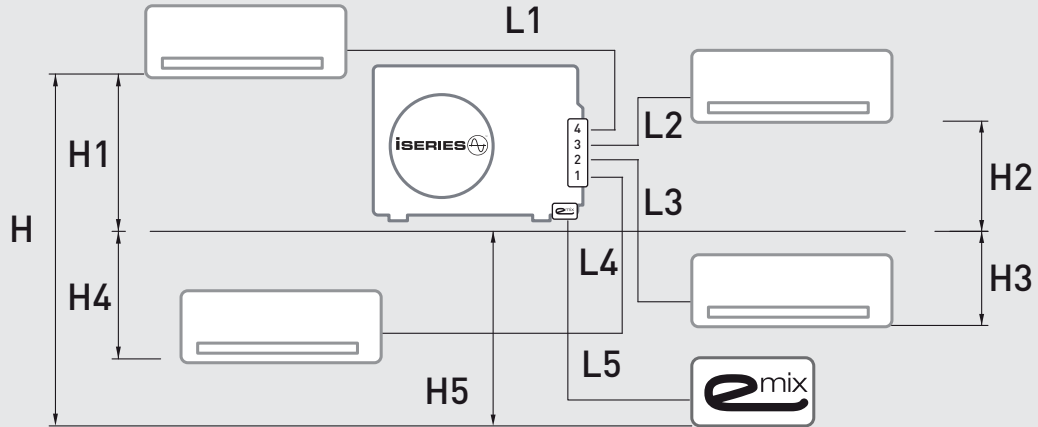

Wählen Sie die Anzahl der Innengeräte in Abhängigkeit zum Modell des Außengerätes.
Prüfen Sie die Gesamtlänge aller Rohrleitungen (einschließlich Emix Rohrleitungen), diese darf die Maximallänge laut Tabelle nicht überschreiten. Zusätzliche Kältemittel Füllung für Emix Leitungen (falls erforderlich) ist: 20 g / m.

| | | STANDARD LOAD | | ADDITIONAL LOAD | |
|------------------|--------|---------------|---------|-----------------|---------|
| | | L Tot (m) | L n (m) | L Tot (m) | L n (m) |
| AEI1G30 | Mono | 7,5 | - | 15 | - |
| | Dual | 15 | 12 | 30 | 25 |
| AEI1G42 | Mono | 7,5 | - | 20 | - |
| | Dual | 15 | 12 | 30 | 25 |
| AEI1G50 | Mono | 7,5 | - | 20 | - |
| | Dual | 15 | 12 | 30 | 25 |
| AEI1G65 | Mono | 20 | - | 35 | - |
| | Dual | 30 | 25 | 45 | 30 |
| | Trial | 30 | 20 | 45 | 25 |
| AEI1G80 | Mono | 30 | - | 50 | - |
| | Dual | 40 | 30 | 65 | 30 |
| | Trial | 40 | 30 | 65 | 30 |
| | Quadri | 40 | 30 | 65 | 30 |
| AEI1G110 | Mono | 30 | - | 50 | - |
| | Dual | 40 | 30 | 65 | 30 |
| | Trial | 40 | 30 | 65 | 30 |
| | Quadri | 40 | 30 | 65 | 30 |
| AEI1G140P | Mono | 40 | - | 50 | - |
| | Dual | 40 | 30 | 100 | 30 |
| | Trial | 40 | 30 | 100 | 30 |
| | Quadri | 40 | 30 | 100 | 30 |
| | Penta | 40 | 30 | 100 | 30 |

L Tot = Totale Leitungslängen ermitteln durch die Summe aller Leitungslängen pro Innengerät

| |
|---|
| <p>Nachfüllmenge Kältemittel für Leitung 1/4" - 3/8" = 15 g/m für Leitung 1/4" - 1/2" = 20 g/m</p> |
| <p>Max. Höhenunterschied Innen / Außengerät: 10 m - H1, H2, H3, H4, H5</p> |
| <p>Max. Höhenunterschied zwischen den Innengeräten: 5 m - H</p> |

Anwendung Mix System mit Fußboden + Warmwasser

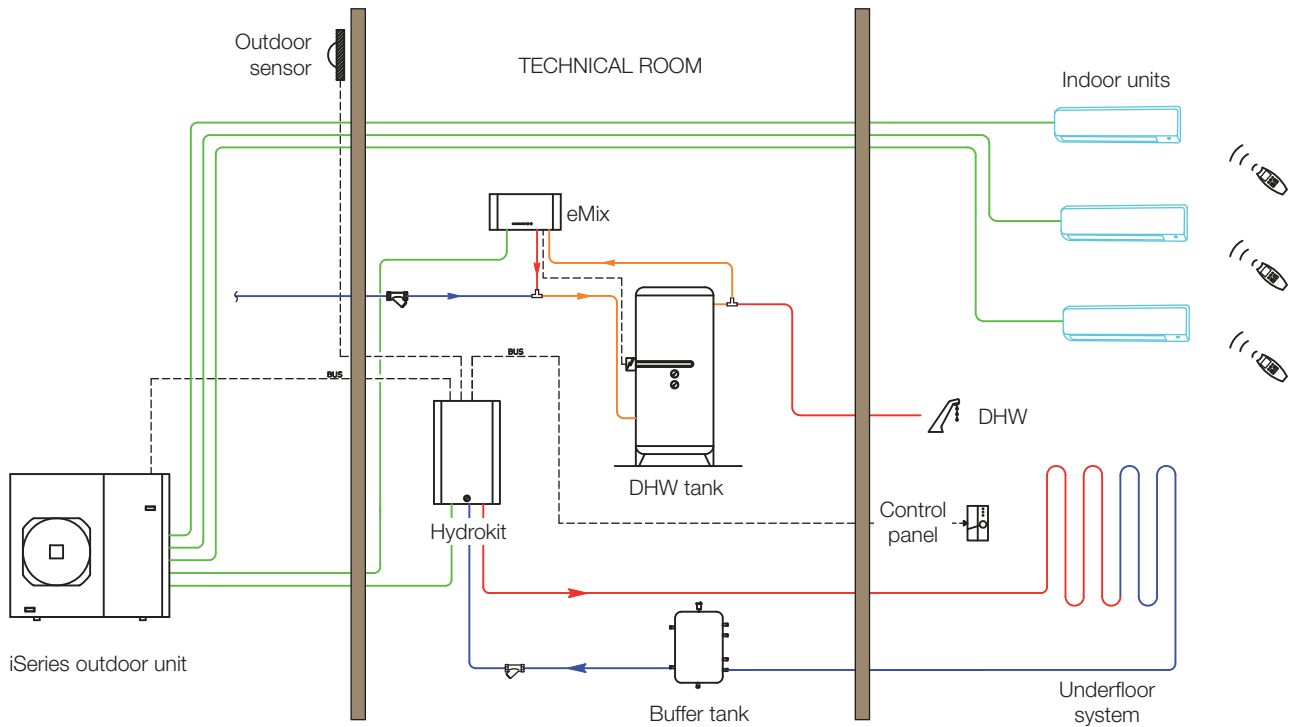

Anwendung Mix System mit Radiator + Warmwasser

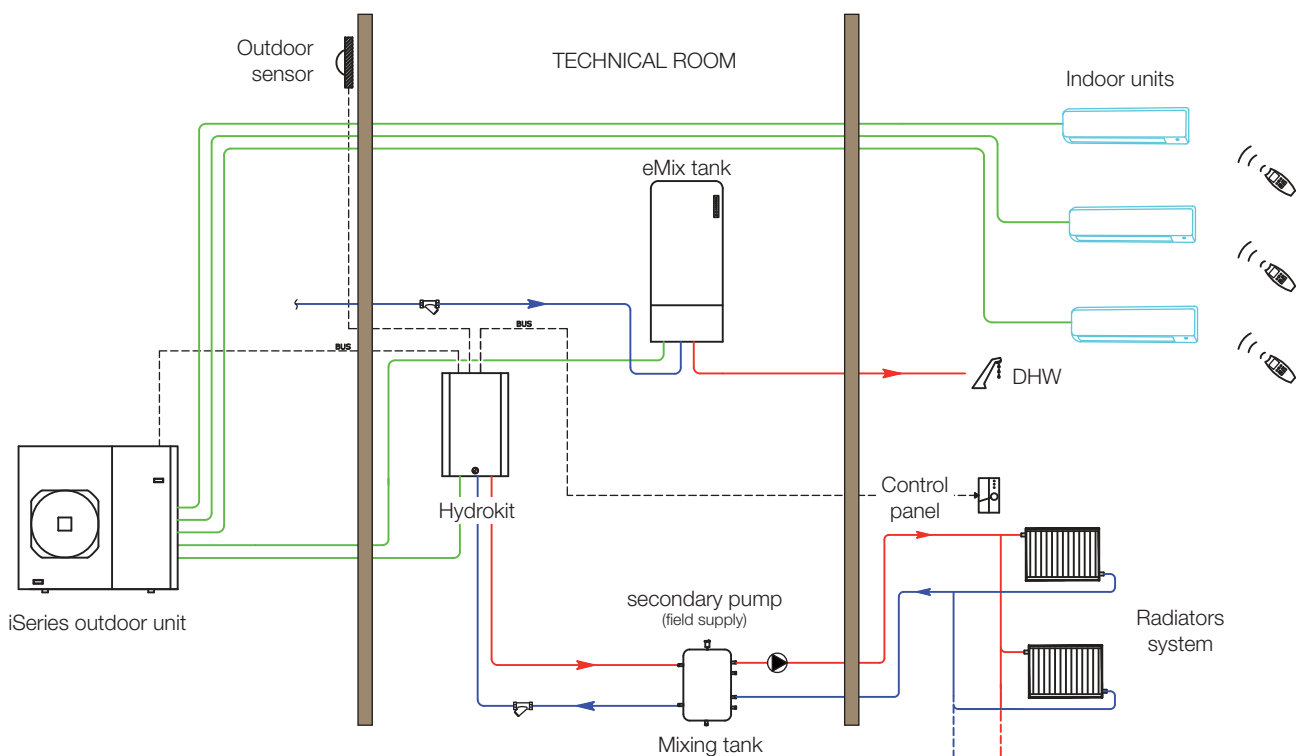

Anwendung Mix System mit Fan Coils + Warmwasser

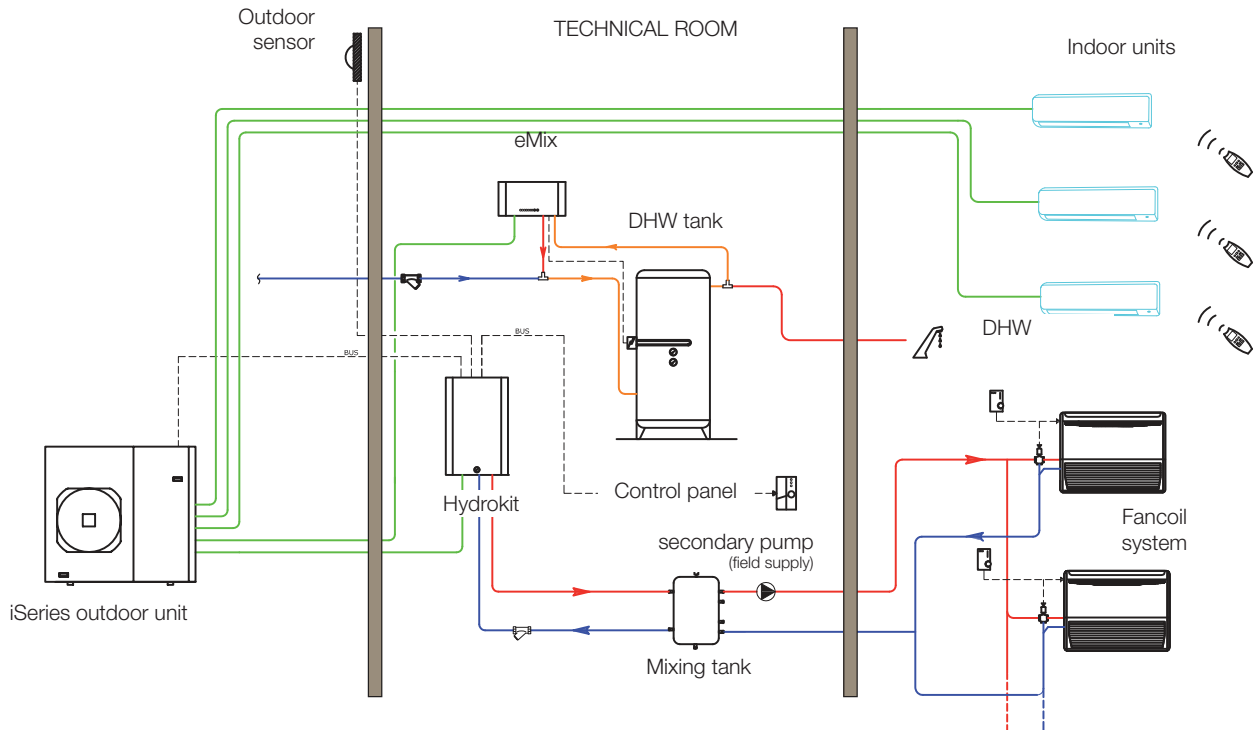

Anwendung Mix System mit 2. Kreislauf

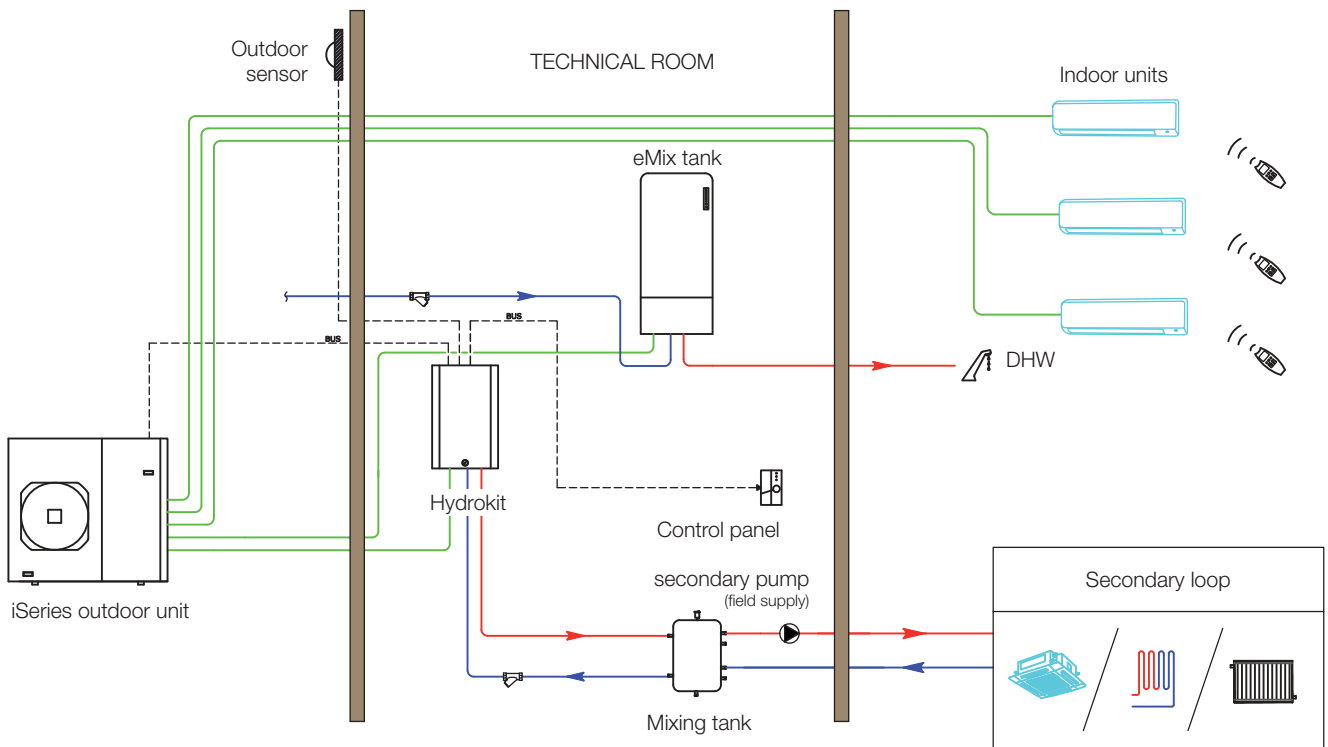

Anwendung Fußbodensystem + Warmwasser

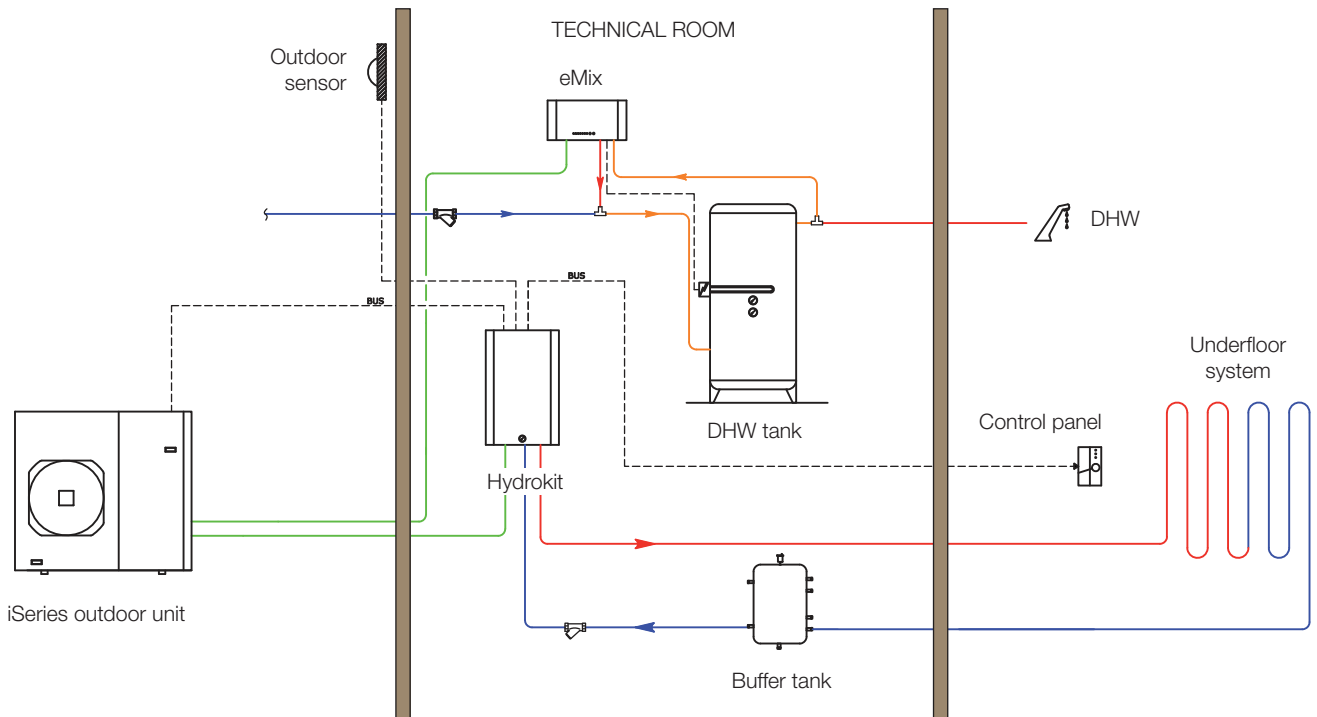

Anwendung Radiator System + Warmwasser

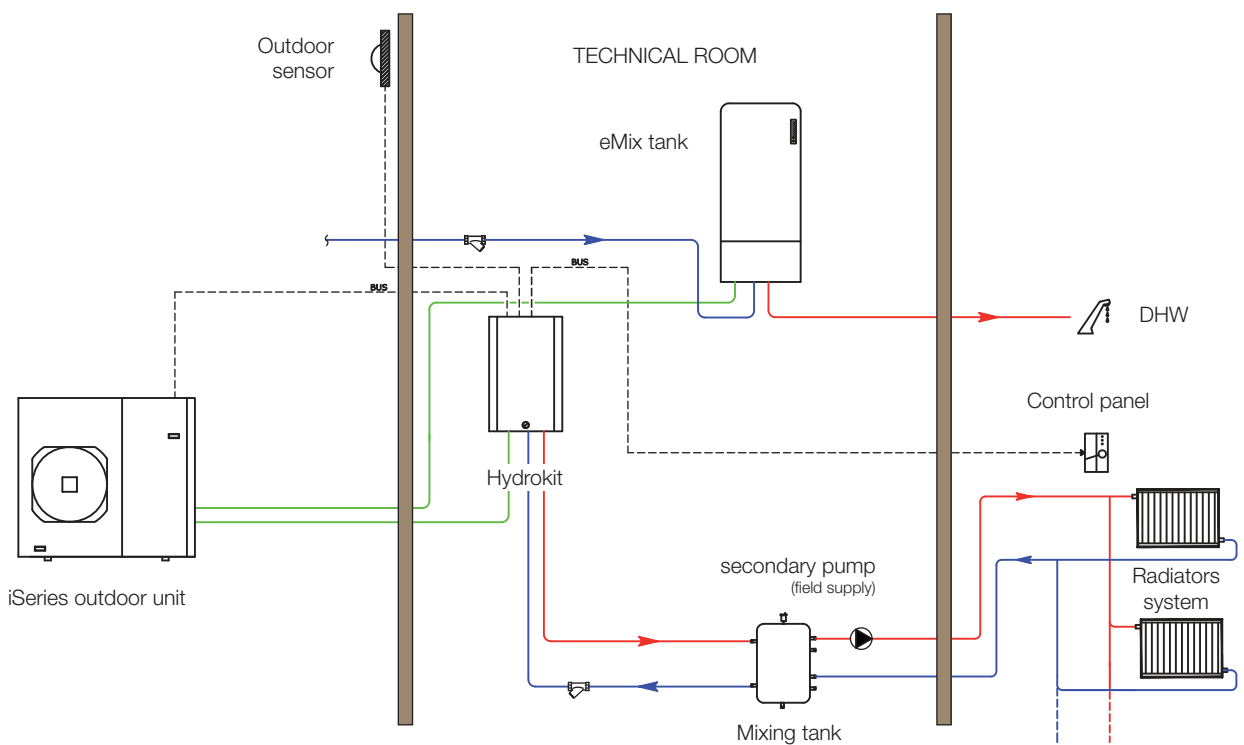

Anwendung Fan Coils + Warmwasser

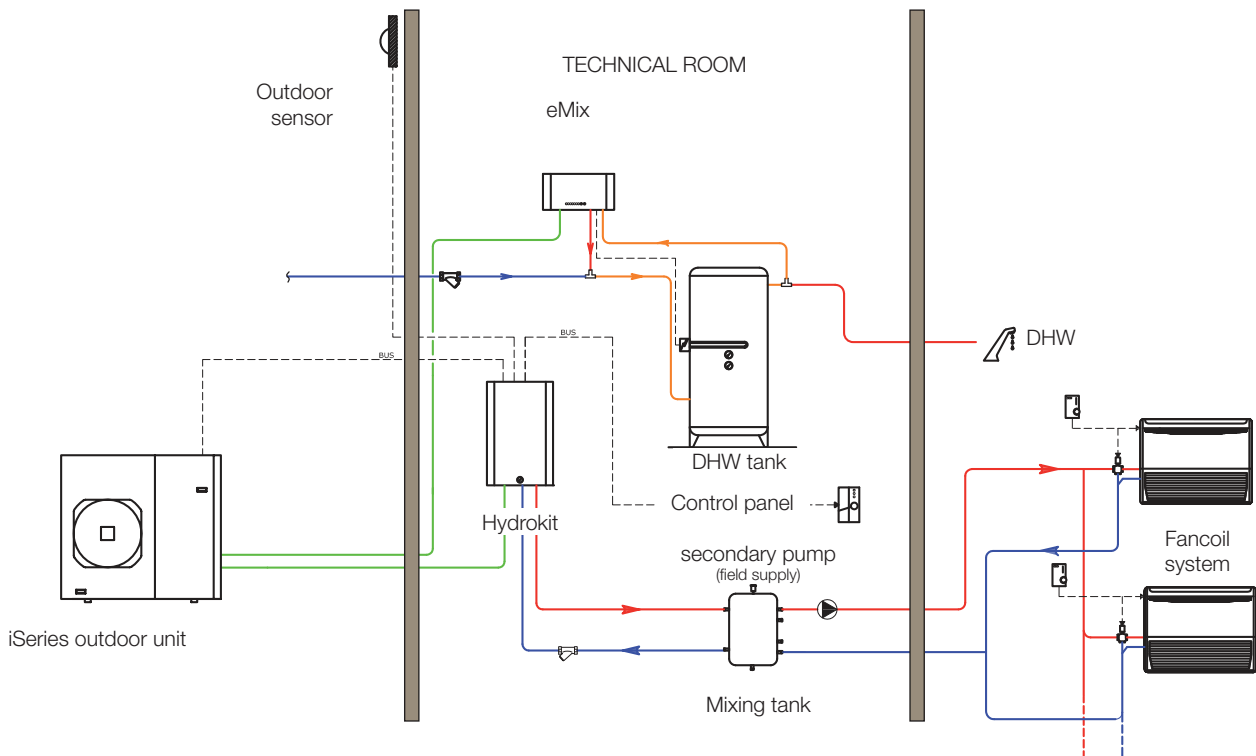

Anwendung direktverdampfte Geräte + Warmwasser

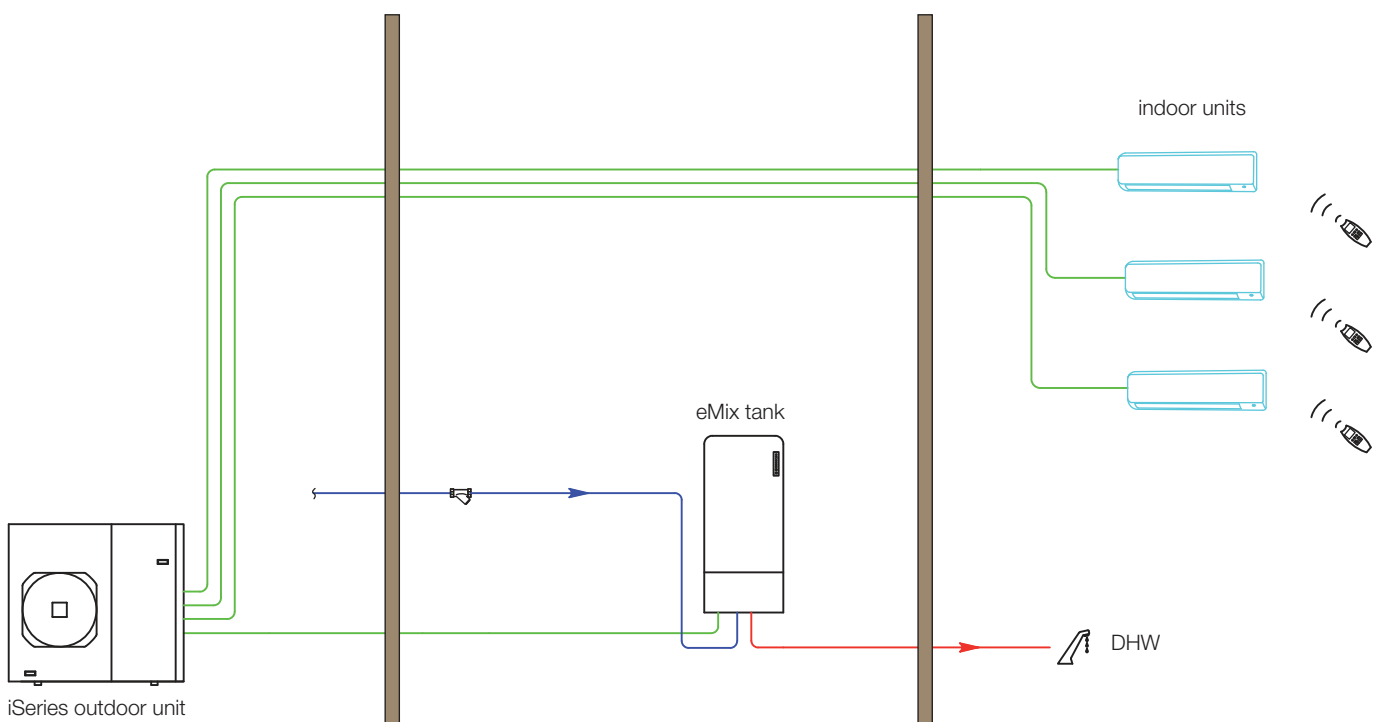

Anwendung Fan Coils

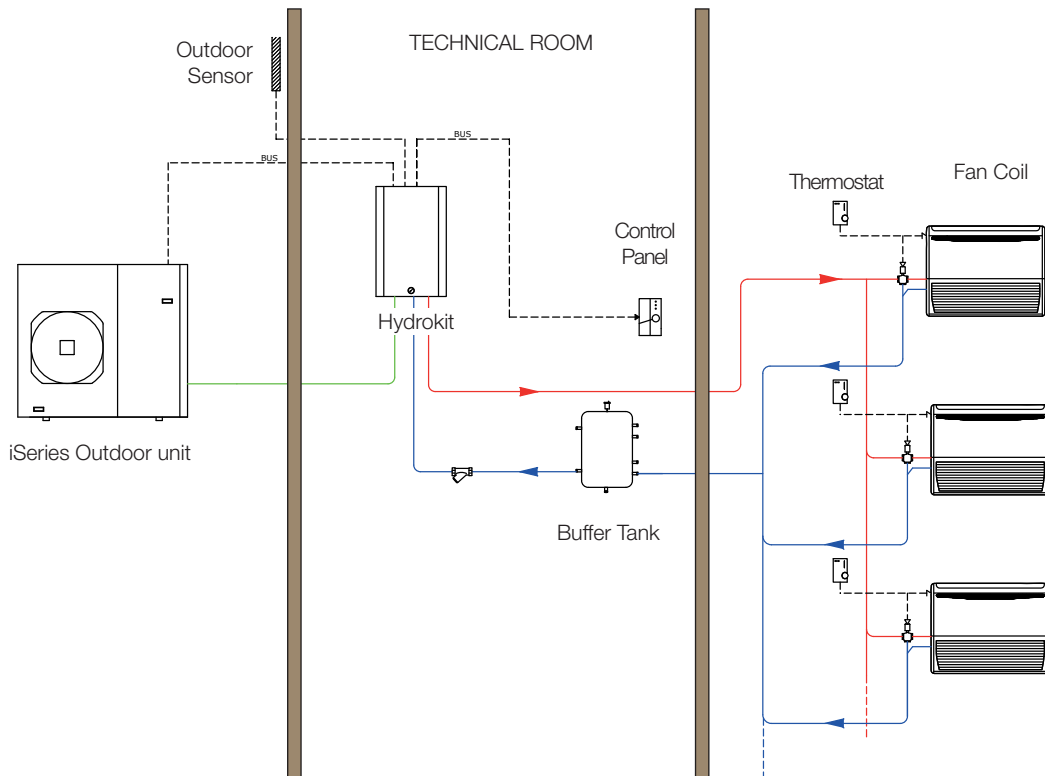

Anwendung Monokassette

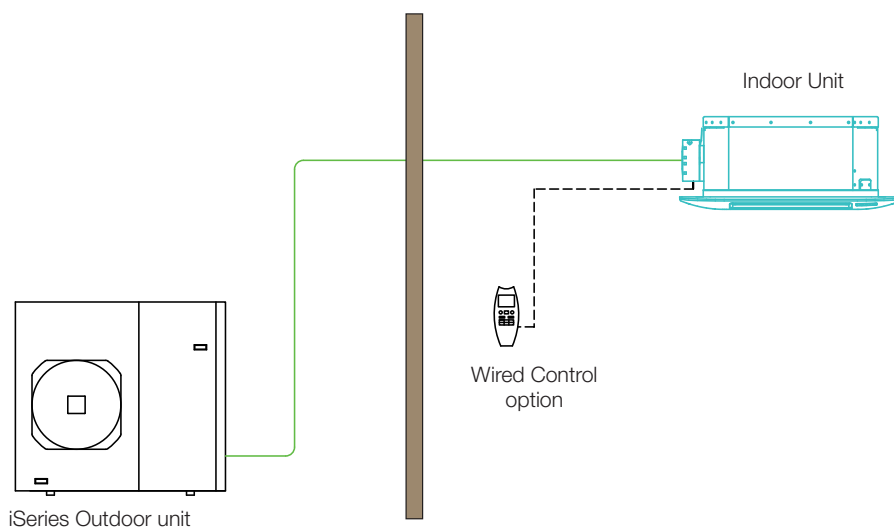

Anwendung Multisplit Kassetten

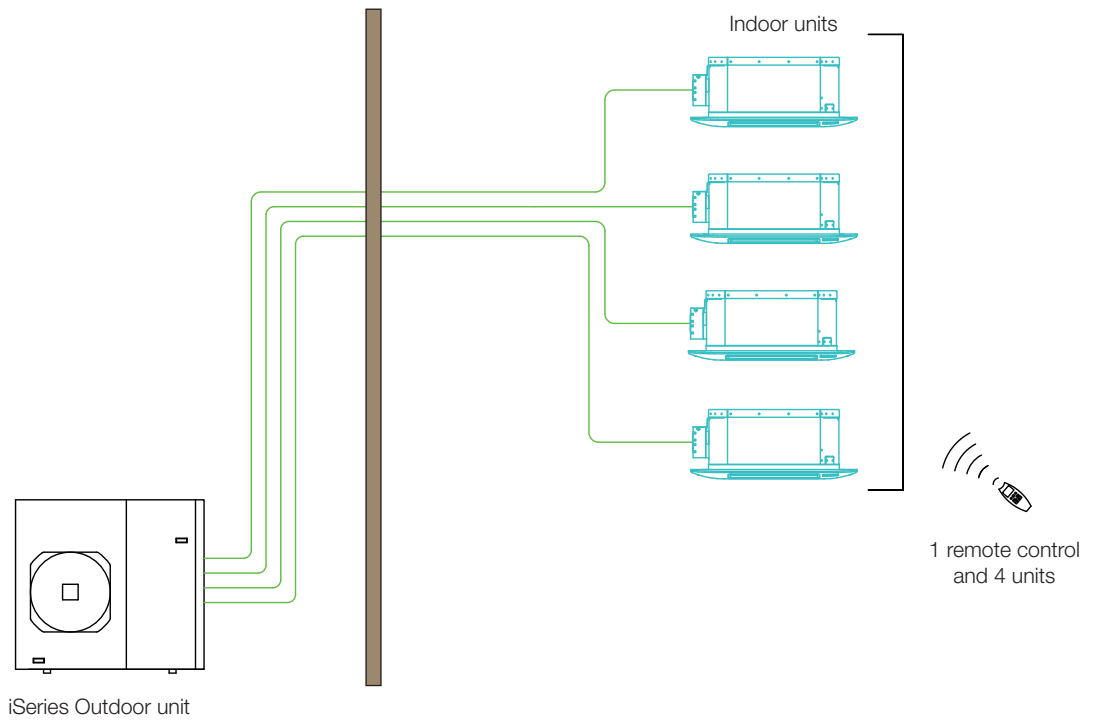

Anwendung Monosplit + Warmwasser

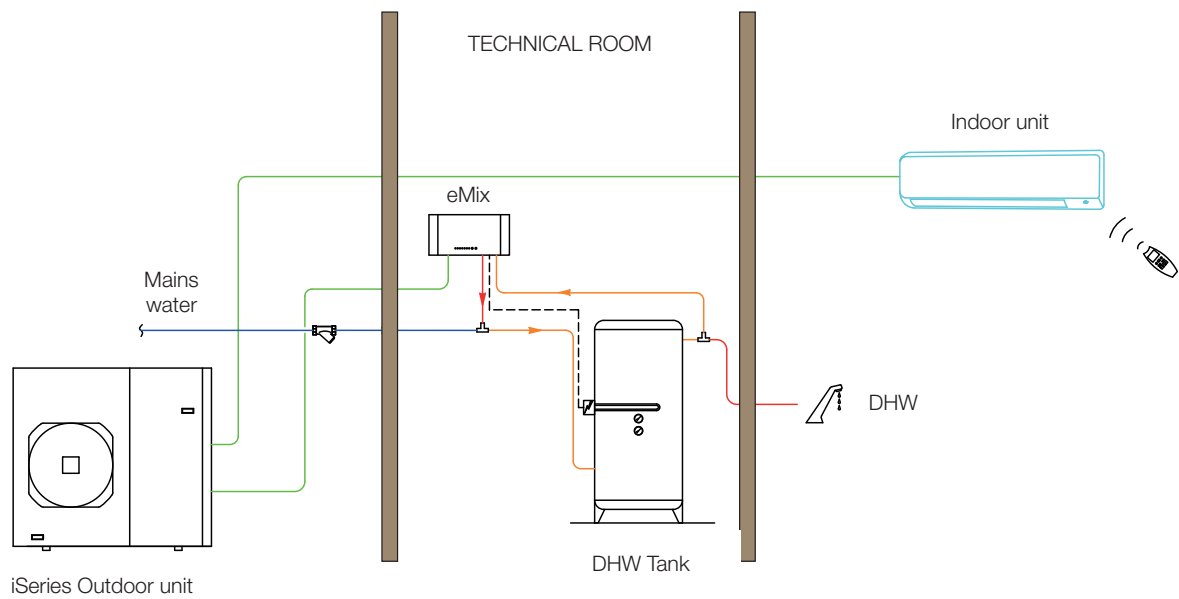

Anwendung Multisplit Kanalsysteme

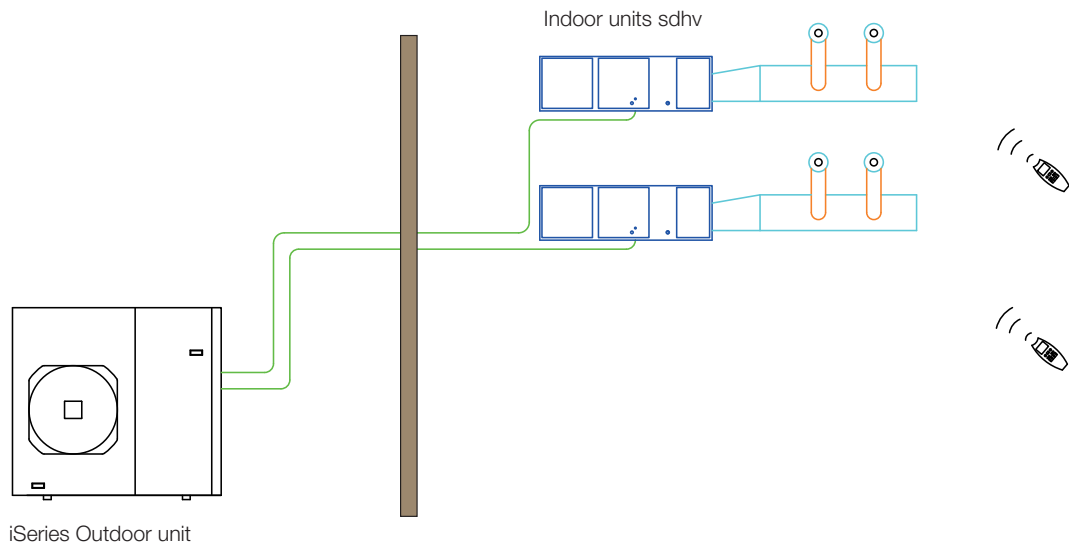

Anwendung direktverdampfte Geräte + Warmwasser

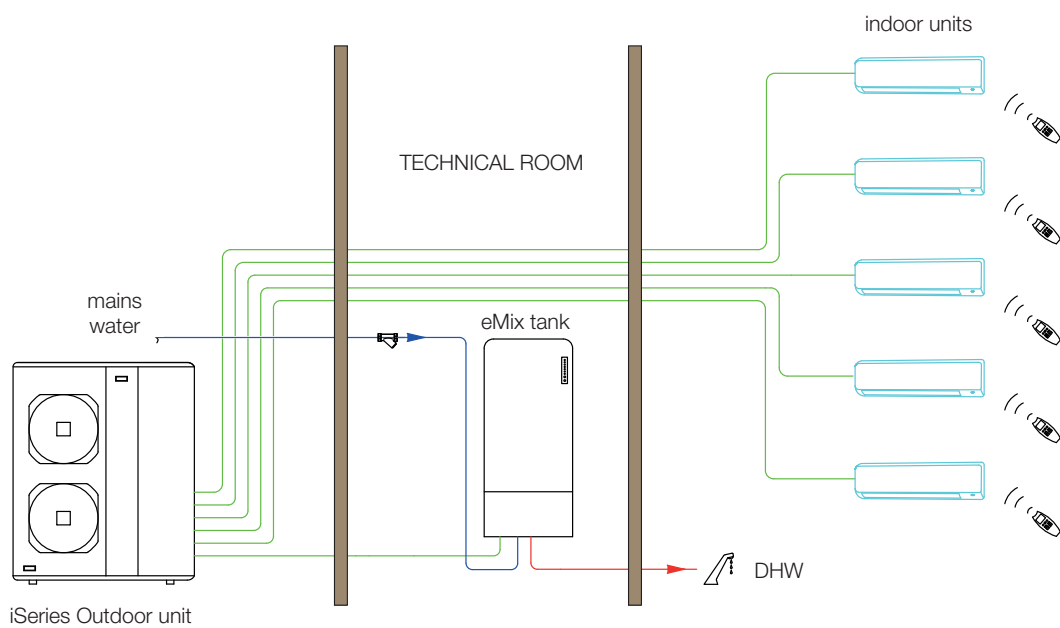

Was ist iSeries?

iSeries ist eine DC-Inverter Wärmepumpe für die Sommer Klimatisierung, Heizung und Warmwassererzeugung. Es kann sowohl in Wohnungen und Häusern, sowie in Büros, Geschäften, etc. eingesetzt werden. Komplette Herstellung in Italien.

Ist iSeries wirklich aus Italien?

Ja, iSeries wird komplett entwickelt und hergestellt von Argoclima, Gallarate (Mi). Argoclima entwickelt und baut Kühl- und Heizsysteme seit über 80 Jahren.

Wofür ist iSeries ?

Sie können iSeries überall einsetzen, in Wohnungen und Häusern, genauso wie in Büros, Geschäften, Hotels, etc.

Ist iSeries auch ein Klimagerät ?

Natürlich, mit allen modernen Ausstattungsdetails wie individuelle Temperatursteuerung, Internetsteuerung, usw. versehen. In Verbindung mit eMix ist die Möglichkeit der Erzeugung von Warmwasser gegeben.

Ich habe von Wärmepumpen gehört, wie arbeiten diese, ist iSeries eine Wärmepumpe ?

Die Wärmepumpe ist eine Technologie, die Luft als erneuerbare Energie für die Heizung verwendet. Vergleichbar einem Kühlschrank, nur in umgedrehter Funktion. Sie erwärmt Innenräume anstatt Lebensmittel zu kühlen. iSeries ist eine Wärmepumpe, die die Heizung mit Splitklimageräten (Luft zu Luft) oder Fußbodenheizung (Luft zu Wasser) kombiniert. Daneben nutzt iSeries dank eMix-Geräten die Wärmepumpentechnologie zur Warmwassererzeugung.

Bei uns ist es sehr kalt, funktioniert die Wärmepumpe ?

iSeries kann eingesetzt werden bei Temperaturen bis zu -32°C im Heizbetrieb.

Mein Haus ist bereits für Klimaanlage vorgesehen, kann ich iSeries verwenden?

Ja, überprüfen Sie, ob Ihr System für Kältemittel R410A geeignet ist.

Warum kann ich keine Leistungen in KW bei den Innengeräten finden?

Das klassische Konzept der festen Leistungen für die Innengeräte gibt es für iSeries nicht. Alle Innengeräte sind mit nur 5 Baugrößen (A, B, C, D und E) klassifiziert, die jeweils in einem Leistungsbereich von einem Minimum bis zu einem Maximalwert (d.h. Größe A bis 4 kW) betrieben werden können. Beste Ergebnisse in Komfort und Effizienz. Darüber hinaus können alle Außengeräte (ab AEI1G42EMX) sowohl in Mono- als auch als Multisplit-Konfiguration installiert werden.

Ich finde in den Datenblätter keine Nennleistung...

Mit iSeries brauchen Sie sie einfach nicht. Die Wahl eines iSeries-Systems ist sehr einfach: Sie können das Outdoor-Modell entsprechend der benötigten Kapazität, dem Anzahl von Innengeräten und der entsprechenden Tabellen entnehmen. Einfach, nicht wahr? Das iSeries Kontrollsystem kümmert sich um den ganzen Rest: nur wenn es sehr kalt oder heiß draußen ist, wird das System maximale Leistungen liefern, ansonsten wird die Leistung verringert, um Strom und somit Geld einzusparen.

Ich hätte gerne eine Fußbodenheizung für den Winter und Raumklimatisierung im Sommer, hab aber kein Platz für zwei Systeme ?

Sehr einfach: Sie können iSeries mit Hydrokit und direktverdampften Klimageräten kombinieren. In einem solchen System können Sie im Winter mit der Fußbodenheizung heizen und mit den Splitgeräten im Sommer kühlen. Zusätzlich können Sie eMix für Warmwassererzeugung installieren. 3 Anwendungen = 1 System

Ich möchte ein Kanalsystem für mein Haus, was kann ich tun ?

In diesem Fall ist die beste Option ein SDHV-System. Mit dieser Art von Verteilung ist es möglich, Luft in allen Zimmern, Küche, Bad, etc. zu leiten. Die visuelle Wirkung ist sehr gering, die Luftauslässe sind sehr klein.

Heißes Wasser zum Nulltarif ?

Keine Zauberei: Wenn das System im Kühlbetrieb arbeitet (im Sommer oder wann immer es nötig ist) wird eMix oder eMix Tank die Energie zurückgewinnen. Dank dieser Funktion ist es möglich, das Wasser zu heizen, ohne den Energieverbrauch zu erhöhen. Der Energieverbrauch, den man auf dem Elektrizitätszähler sehen kann, ist nur für die Kühlung der Innengeräte. eMix nutzt die Abwärme der Kühlung für die Erzeugung von Warmwasser.

Ich verstehe, das eMix und eMix Tank warmes Wasser produzieren, aber wie?

eMix und eMix Tank sind zwei ähnliche Antworten auf die gleiche Anwendung: Heißwasser zu erzeugen. Diese beiden Einheiten sind so konzipiert, dass heißes Wasser im Tank gespeichert wird. eMix und eMix Tank verwenden Kältemittel zur Erwärmung des Wassers; Darüber hinaus ist Dank der Wärmerückgewinnungs-Technologie die Warmwassererzeugung im Kühlbetrieb kostenfrei.

Wieviel Liter warmes Wasser kann eMix produzieren ?

Dazu gibt es keinen festen Werte. Normalerweise werden täglich 50 Liter pro Person benötigt. Im Allgemeinen ist es besser, mindestens einen 100 Liter Wassertank für eMix-Anwendungen zu haben. eMix Tank ist mit 220 und 300 Liter Tank erhältlich.

Wie groß sind die Leitungswege?

Die Leitungswege ergeben sich aus dem Außengeräte Modell und den dazugehörigen Tabellen.

Ist iSeries für Büros und Geschäfte ?

Ja, iSeries ist gedacht für alles Arten von Klimatisierung und Heizung.

Was versteht man unter Package Air Conditioner?

Darunter versteht man Klimaanlage , die in kommerziellen Anwendungen oder öffentlichen Räumen verwendet werden. Aus dem iSeries Sortiment können Außen- und Innengeräte auch für diese Art von Installationen verwenden. Sie können einfach die richtige Leistungsgruppe wie Größe C oder D Kassetten, Kanalgeräte oder SDHV Einheiten wählen.

Welche Systeme von Hydrokit Einheiten kann ich verwenden

Da gibt es drei Möglichkeiten: Fußbodenheizung, Fan Coils oder Niedrigtemperatur Radiatoren.

ISeries ist ein innovatives Produkt, welche Vorteile bietet es noch?

Es gibt viele Vorteile von iSeries: gemischte Systeme kombinieren direkte Expansion und Hydronic, je nach Einsatzbedingungen. Energie- und Geldeinsparung durch kostenlose Wassererwärmung im Kühlbetrieb; Wir unterstützen Sie für Planung, Montage und im Betrieb der Anlage.

Schütz mich iSeries vor hohen Stromkosten?

Ja tut es! Wie? Zunächst einmal, weil iSeries Wärmepumpentechnologie einsetzt, die die Wärmeenergie aus der Luft gewinnt. Dieser Vorteil, mit iSeries, wird dank der hohen Energieeffizienzklassen (über A-Klasse) und dem einzigartigen Merkmal der kostenlosen Brauchwassererwärmung im Kühlbetrieb erhöht.

Mit allen Funktionen ist iSeries sehr teuer ?

ISeries ist ein hochwertiges Produkt. Wenn Sie ein iSeries-System mit herkömmlichen Systemen vergleichen, müssen Sie berücksichtigen, dass hier Heiz- und Kühlsysteme miteinander kombiniert sind und Sie nur ein System dafür benötigen.



Generalimporteur Schweiz

KAPAG Kälte-Wärme AG

Geri Zehnder | 078 655 46 11

Grossmattstrasse 24

CH-8964 Rudolfstetten

phone 044 918 72 50 | fax 044 918 72 55

info@kapag.ch | www.kapag.ch



improve your life

argoclima S.p.A.

Head office

Via Alfeno Varo, 35

25020 Alfianello (BS) ITALY

Tel: + 39 0331 755111

Fax: + 39 0331 775501

www.argoclima.com

Argo è un marchio di **argoclima S.p.A.**